



# LUNA2000-200KTL-H1 Smart PCS Quick Guide

---

P.01 >	P.18 >	P.35 >	P.52 >	P. 69 >	P.86 >
<b>EN</b>	<b>EN-GB</b>	<b>BG</b>	<b>EL</b>	<b>NB</b>	<b>SV</b>
<b>DE</b>	<b>NL</b>	<b>HR</b>	<b>HU</b>	<b>PT-PT</b>	<b>TR</b>
<b>ES</b>	<b>PL</b>	<b>CS</b>	<b>LV</b>	<b>RO</b>	<b>UK</b>
<b>FR</b>	<b>PT-BR</b>	<b>DA</b>	<b>LT</b>	<b>SR</b>	
<b>IT</b>	<b>SQ</b>	<b>ET</b>	<b>MK</b>	<b>SK</b>	
<b>ZH</b>	<b>BS</b>	<b>FI</b>	<b>CNR</b>	<b>SL</b>	



EN

DE

ES

FR

IT

ZH

- EN** Before installing the equipment, read the user manual carefully to get familiar with product information and safety precautions. The product warranty does not cover equipment damage caused by failure to follow the storage, transportation, installation, and usage guidelines specified in this document and the user manual. Scan the QR code on the equipment to view the user manual and safety precautions. The information in this document is subject to change without notice. Every effort has been made in the preparation of this document to ensure accuracy of the contents, but all statements, information, and recommendations in this document do not constitute a warranty of any kind, express or implied.
- DE** Lesen Sie vor der Installation des Geräts das Benutzerhandbuch sorgfältig durch, um sich mit den Produktinformationen und Sicherheitsvorkehrungen vertraut zu machen. Die Produktgarantie deckt keine Geräteschäden ab, die durch Nichtbeachtung der in diesem Dokument und im Benutzerhandbuch angegebenen Richtlinien für Lagerung, Transport, Installation und Verwendung verursacht werden. Scannen Sie den QR-Code auf dem Gerät, um das Benutzerhandbuch und die Sicherheitsvorkehrungen anzuzeigen. Die Informationen in diesem Dokument können ohne Ankündigung geändert werden. Bei der Erstellung dieses Dokuments wurden sämtliche Anstrengungen unternommen, um die Richtigkeit des Inhalts zu gewährleisten. Jedoch stellen alle Aussagen, Informationen und Empfehlungen in diesem Dokument keinerlei ausdrückliche oder stillschweigende Garantie dar.
- ES** Antes de instalar el equipo, lea cuidadosamente el manual del usuario para familiarizarse con la información y las precauciones de seguridad del producto. La garantía del producto no cubre los daños en el equipo ocasionados por el incumplimiento de las pautas de almacenamiento, transporte, instalación y uso indicadas en este documento y en el manual del usuario. Escanee el código QR que se encuentra en el equipo para ver el manual del usuario y las precauciones de seguridad. La información contenida en este documento se encuentra sujeta a cambios sin previo aviso. Durante la preparación de este documento, hemos hecho todo lo posible para garantizar la precisión de sus contenidos. Sin embargo, ninguna declaración, información ni recomendación aquí contenida constituye garantía alguna, ni expresa ni implícita.
- FR** Avant d'installer l'équipement, lisez attentivement le manuel d'utilisation pour vous familiariser avec les informations sur les produits et les mesures de sécurité. La garantie du produit ne couvre pas les dommages causés à l'équipement par le non-respect des directives de stockage, de transport, d'installation et d'utilisation spécifiées dans ce document et le manuel d'utilisation. Scannez le QR code sur l'équipement pour voir le manuel d'utilisation et les précautions de sécurité. Les informations contenues dans ce document sont modifiables sans préavis. La préparation du présent document a reçu toute l'attention requise pour assurer l'exactitude de son contenu, mais l'ensemble des déclarations, des informations et des recommandations qu'il contient ne saurait constituer une quelconque garantie, expresse ou implicite.
- IT** Prima di installare l'apparecchiatura, leggere attentamente il manuale utente per conoscere le informazioni sul prodotto e le precauzioni di sicurezza. I danni alle apparecchiature dovuti alla mancata osservanza delle linee guida di stoccaggio, trasporto, installazione e utilizzo specificate in questo documento e nel manuale utente non sono coperti dalla garanzia del prodotto. Eseguire la scansione del codice QR sull'apparecchiatura per visualizzare il manuale utente e le precauzioni di sicurezza. Le informazioni contenute in questo documento sono soggette a modifiche senza preavviso. Nella redazione del presente documento è stato fatto quanto possibile per garantire la precisione dei contenuti, tuttavia nessuna dichiarazione, informazione o raccomandazione contenuta in questo documento costituisce alcun tipo di garanzia, esplicita o implicita.
- ZH** 安装设备前请详细阅读用户手册，了解产品信息及安全注意事项。未按照本文档与用户手册的内容存储、搬运、安装和使用设备而导致设备损坏，不在设备质保范围内。您可以扫描机身处的“扫码获取支持”二维码，查阅用户手册和安全注意事项等信息。由于产品版本升级或其他原因，本文档内容会不定期进行更新。除非另有约定，本文档仅作为使用指导，文档中的所有陈述、信息和建议不构成任何明示或暗示的担保。

# 1

**EN** Installation Requirements

**DE** Installationsanforderungen

**ES** Requisitos de instalación

**FR** Exigences d'installation

**IT** Requisiti di installazione

**ZH** 安装要求

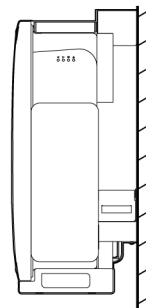
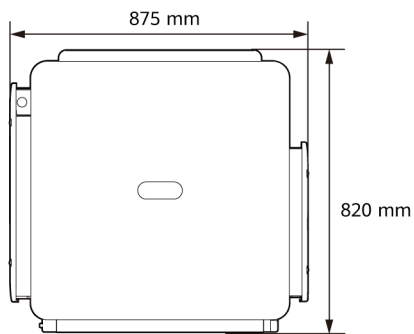
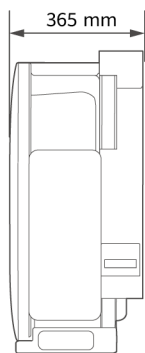

Plan 1

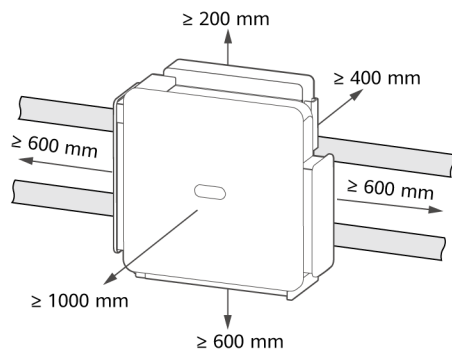

Plan 2

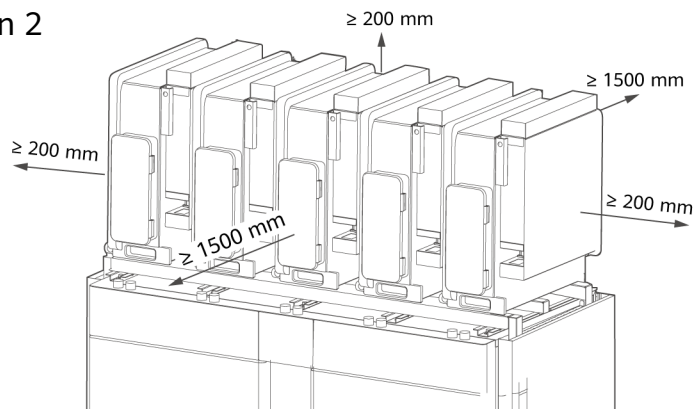

# 2

**EN** Accessories

**DE** Zubehör

**ES** Accesorios

**FR** Accessoires

**IT** Accessori

**ZH** 配件介绍

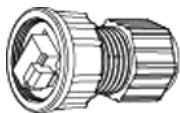

**EN** Cable connector

**DE** Kabelstecker

**ES** Conector de cables

**FR** Connecteur de câble

**IT** Connettore del cavo

**ZH** 接线头

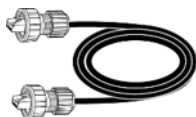

**EN** 1.2 m communications cable delivered. If the cable length does not meet requirements, prepare one by yourself.

**DE** 1,2 m Kommunikationskabel mitgeliefert. Wenn die Kabellänge nicht den Anforderungen entspricht, bereiten Sie selbst ein Kabel vor.

**ES** Se entrega un cable de comunicaciones de 1.2 m. Si la longitud del cable no cumple los requisitos del caso, prepare uno por su cuenta.

**FR** Câble de communication de 1,2 m fourni. Si la longueur du câble ne répond pas aux exigences, préparez un câble vous-même.

**IT** Cavo di comunicazione da 1,2 m fornito. Se la lunghezza del cavo non soddisfa i requisiti, prepararne uno da soli.

**ZH** 通信线随箱配发1.2m，长度不满足时用户自备。



**EN** Torx key

**DE** Torxschlüssel

**ES** Llave torx

**FR** Clé Torx

**IT** Chiave Torx

**ZH** 内梅花扳手

# 3

**EN** Installing the Device  
**DE** Installieren des Geräts  
**ES** Instalación del dispositivo

**FR** Installation de l'appareil  
**IT** Installazione del dispositivo  
**ZH** 安装设备

**EN** Support Mounting  
**DE** Montage auf der Halterung  
**ES** Instalación en soporte

**FR** Montage sur support  
**IT** Montaggio su supporto  
**ZH** 在支架上安装PCS

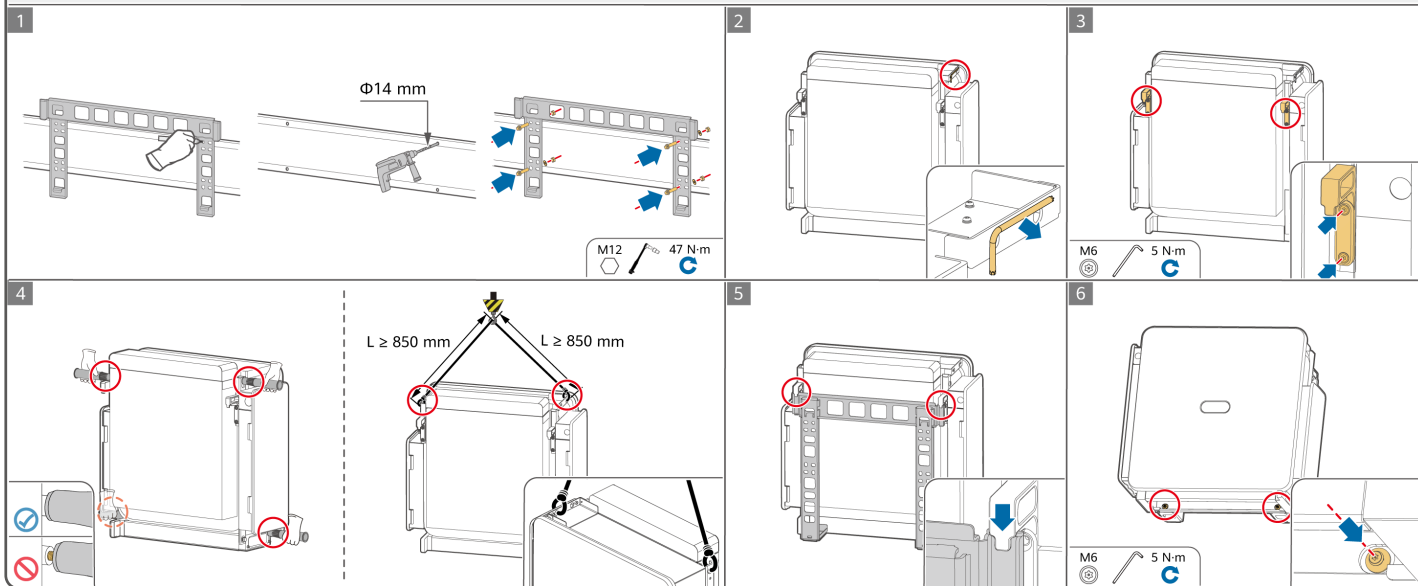

**EN** DCBOX Mounting

**DE** Montage auf dem DCBOX

**ES** Instalación en el DCBOX

**FR** Montage sur DCBOX

**IT** Montaggio su DCBOX

**ZH** 在DCBOX上安装PCS

1

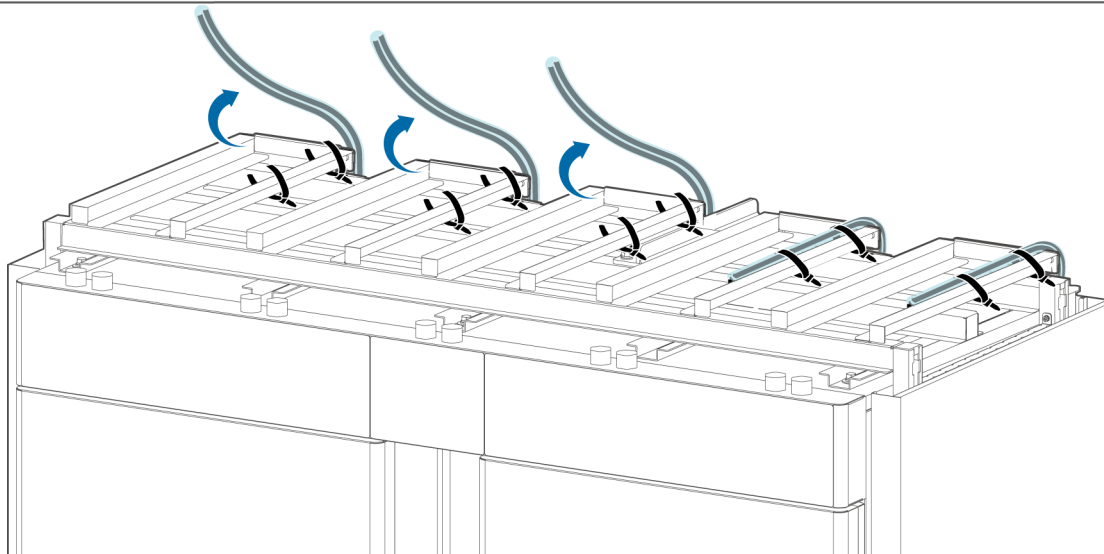

**EN** Unbind the preinstalled DC cables on the top of the DCBOX.

**DE** Lösen Sie die vorinstallierten DC-Kabel auf der Oberseite des DCBOX.

**ES** Quite los cables de CC que vienen preinstalados en la parte superior del DCBOX.

**FR** Détachez les câbles CC préinstallés sur le dessus du DCBOX.

**IT** Slegare i cavi CC preinstallati sulla parte superiore di DCBOX.

**ZH** 解绑预装的直流线缆扎带。

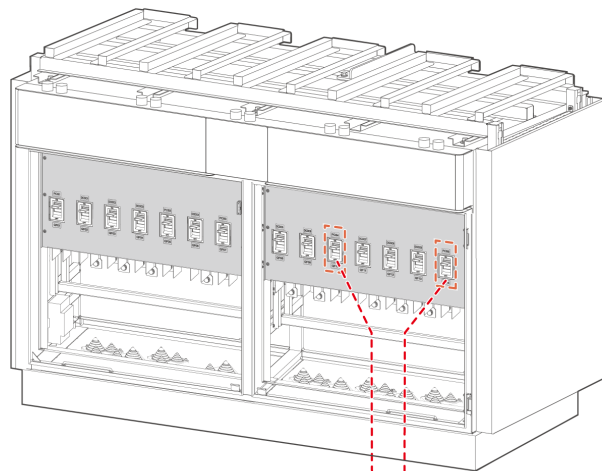
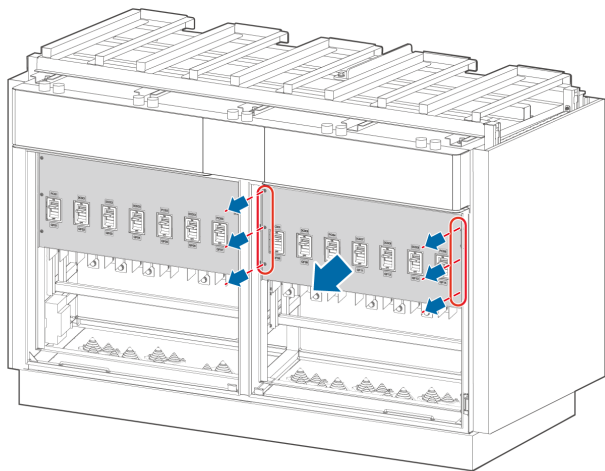

**EN** Remove the preinstalled DC power cables in the positions where no Smart PCS will be installed.

**DE** Entfernen Sie die vorinstallierten DC-Stromkabel an den Stellen, an denen kein Smart PCS installiert werden soll.

**ES** Quite los cables de alimentación de CC preinstalados de las posiciones donde no se instalará ningún Smart PCS.

**FR** Retirez les câbles d'alimentation CC préinstallés dans les positions où aucun Smart PCS ne sera installé.

**IT** Rimuovere i cavi di alimentazione CC preinstallati nelle posizioni in cui non verrà installato lo Smart PCS.

**ZH** 拆除柜内不安装Smart PCS的预装直流线缆。

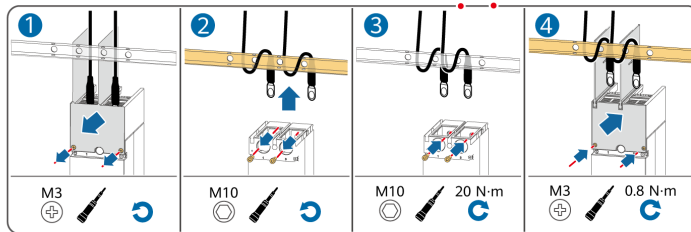

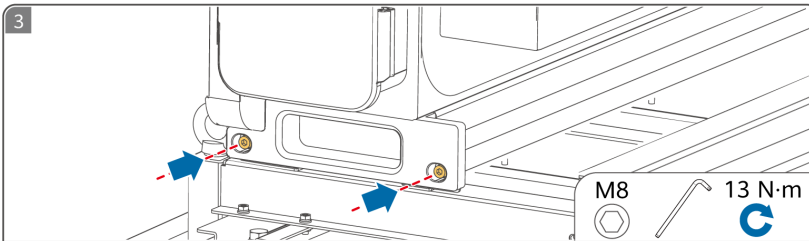

**EN** Push the device along guide rails and secure the Smart PCS to the DCBOX.

**DE** Schieben Sie das Gerät entlang der Führungsschienen und befestigen Sie das Smart PCS an dem DCBOX.

**ES** Empuje el dispositivo siguiendo los rieles de guiado y fije el Smart PCS al DCBOX.

**FR** Poussez l'appareil le long des rails de guidage et fixez le Smart PCS au DCBOX.

**IT** Spingere il dispositivo lungo le guide e fissare lo Smart PCS su DCBOX.

**ZH** 将设备沿着安装导轨推入，并固定在DCBOX上。

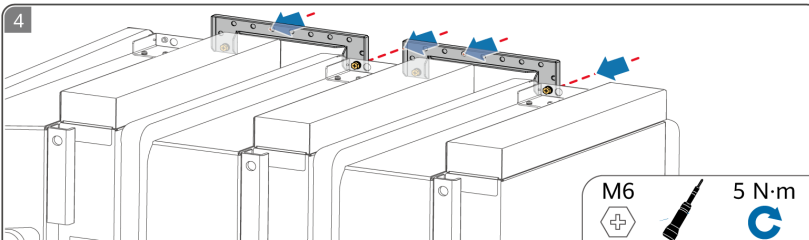

**EN** Install the device securing brackets.

**DE** Installieren Sie die Befestigungshalterungen des Geräts.

**ES** Instale los soportes de fijación del dispositivo.

**FR** Installez les supports de fixation de l'appareil.

**IT** Installare le staffe di fissaggio del dispositivo.

**ZH** 安装设备固定件。

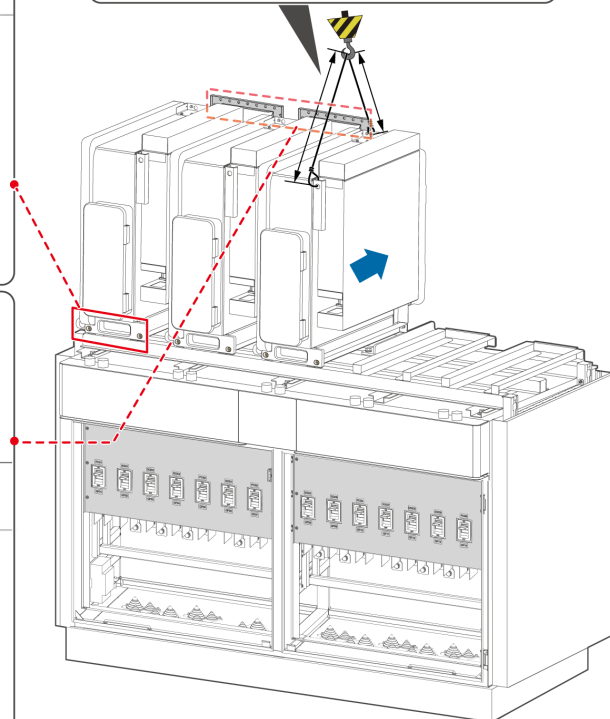
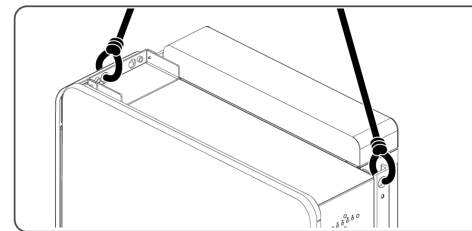

# 4

**EN** Installing a PE Cable

**DE** Installieren eines PE-Kabels

**ES** Instalación de un cable de tierra

**FR** Installation d'un câble PE

**IT** Installazione di un cavo PE

**ZH** 安装保护地线

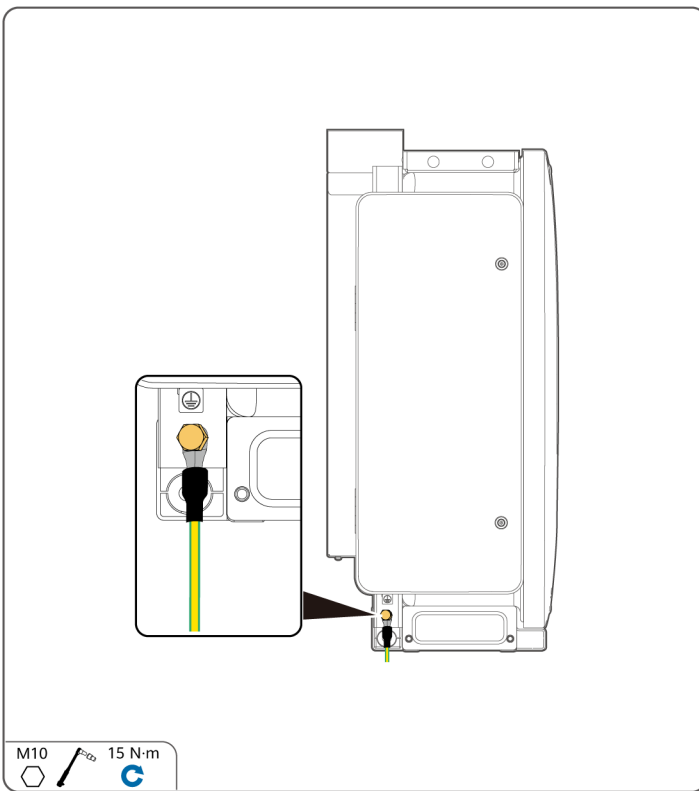
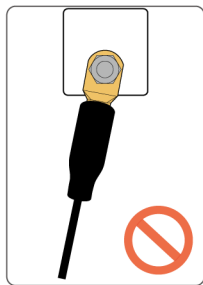
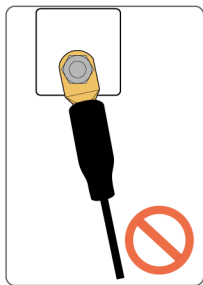
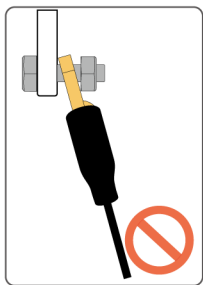
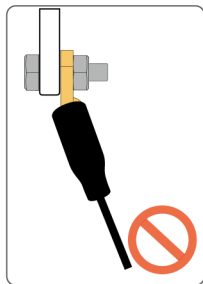
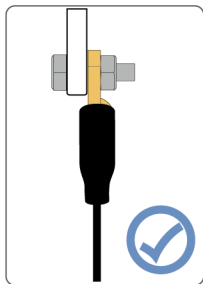
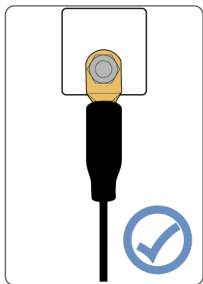

# 5

**EN** Installing DC Power Cables

**DE** Installieren der DC-Stromkabel

**ES** Instalación de los cables de alimentación de CC

**FR** Installation des câbles d'alimentation CC

**IT** Installazione dei cavi di alimentazione CC

**ZH** 安装直流线

## Plan 1

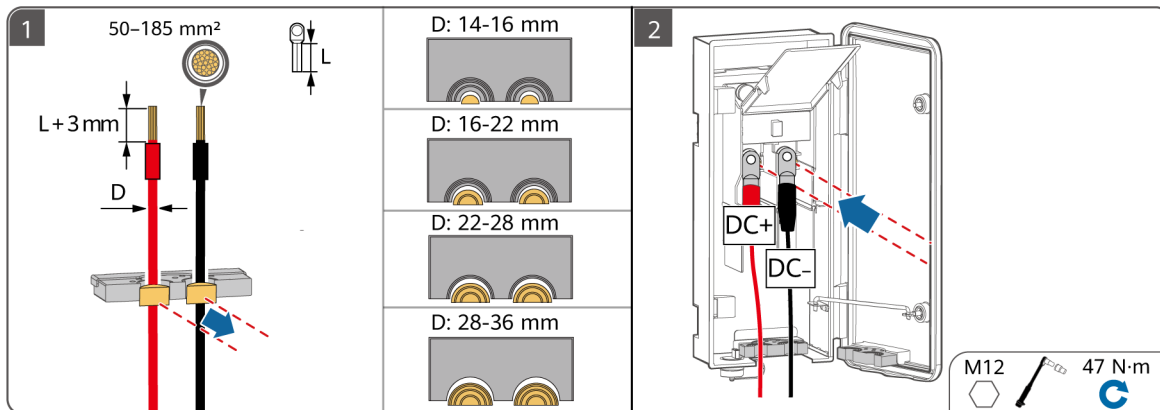

# Plan 2

1

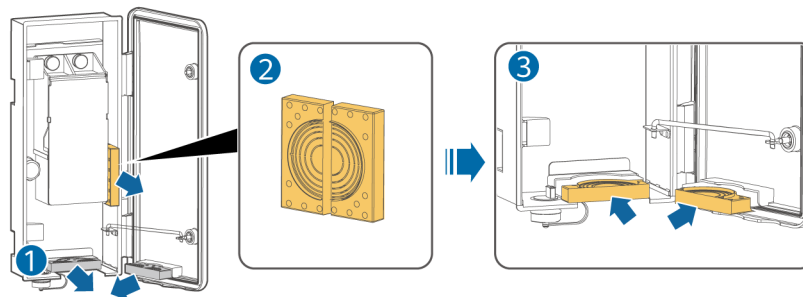

2

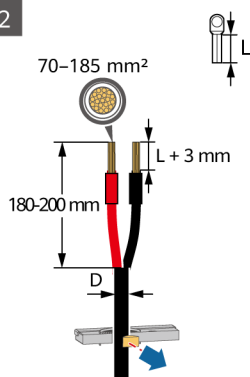

D: 24-25 mm	D: 25-37 mm
D: 37-46 mm	D: 46-55 mm
D: 55-64 mm	D: 64-66 mm

3

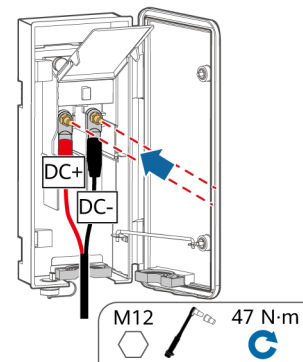

# 6

**EN** Installing AC Power Cables

**DE** Installieren der AC-Stromkabel

**ES** Instalación de los cables de alimentación de CA

**FR** Installation des câbles d'alimentation CA

**IT** Installazione dei cavi di alimentazione CA

**ZH** 安装交流线



- EN** Do not connect loads between a Smart PCS and an AC switch that directly connects to the Smart PCS. Otherwise, the switch may trip by mistake. If an AC switch is used with specifications beyond local standards, regulations, or the Company's recommendations, the switch may fail to turn off in a timely manner in case of exceptions, causing serious faults.
- DE** Schließen Sie keine Lasten zwischen einem Smart PCS und einem direkt an das Smart PCS angeschlossenen AC-Schalter an. Andernfalls könnte der Schalter versehentlich ausgelöst werden. Wird ein AC-Schalter mit Spezifikationen verwendet, die sich außerhalb lokaler Normen, Vorschriften oder der Empfehlungen des Unternehmens befinden, kann es in Ausnahmefällen vorkommen, dass sich der Schalter nicht rechtzeitig ausschaltet, was zu schwerwiegenden Fehlfunktionen führen kann.
- ES** No conecte cargas entre un Smart PCS y un interruptor de CA conectado directamente al Smart PCS. De lo contrario, es posible que el interruptor se accione por error. Si se utiliza un interruptor de CA con especificaciones que no cumplen los estándares locales, las normas locales ni las recomendaciones de la empresa, es posible que dicho interruptor no se apague de manera oportuna cuando ocurra una excepción, lo que ocasionará fallos graves.
- FR** Ne connectez pas de charges entre un Smart PCS et un commutateur CA qui est directement raccordé au Smart PCS. Sinon, le commutateur risque de se déclencher par erreur. Si un commutateur CA est utilisé conformément à des spécifications qui ne respectent pas les normes et les réglementations locales ou les recommandations de l'Entreprise, il risque de ne pas s'éteindre en temps voulu en cas d'anomalie, ce qui peut entraîner de graves dysfonctionnements.
- IT** Non collegare carichi tra uno Smart PCS e un interruttore CA che si collega direttamente allo Smart PCS. In caso contrario, l'interruttore potrebbe scattare per errore. Se viene utilizzato un interruttore CA con delle specifiche che superano gli standard e le normative locali, oppure le raccomandazioni dell'Azienda, l'interruttore potrebbe non spegnersi tempestivamente in caso di eccezioni, causando guasti gravi.
- ZH** 禁止在Smart PCS和与Smart PCS直连的交流开关之间接入负载，避免引起开关误脱扣。未按当地标准、法规或本公司推荐值要求，采用过大规格交流开关，异常情况下可能无法及时安全断开，引发严重故障。

# Plan 1

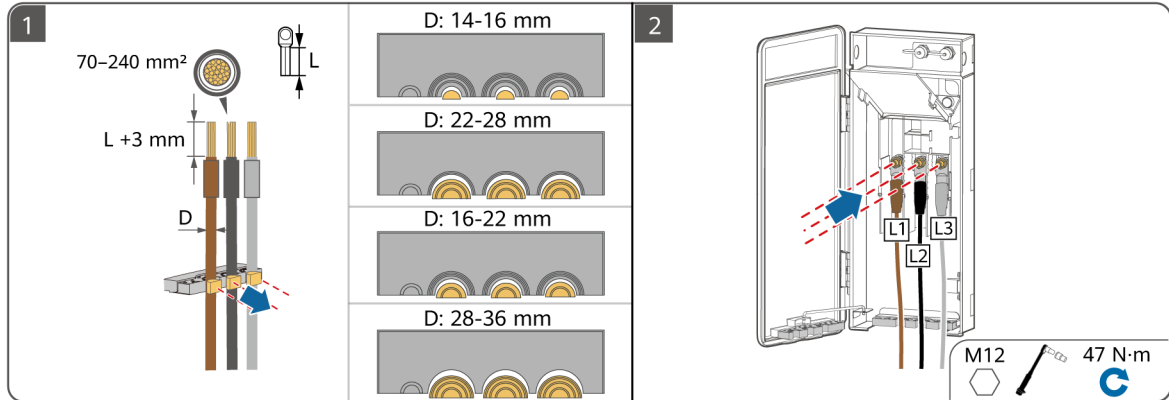

# Plan 2

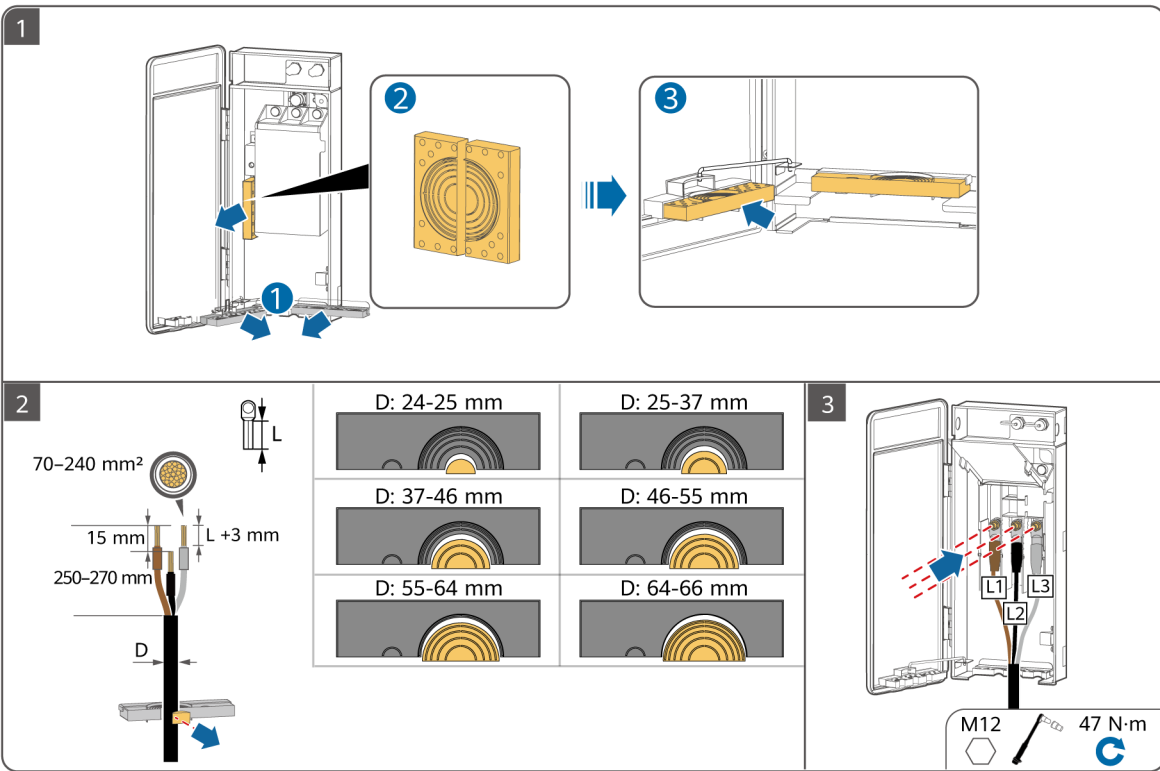

# 7

**EN** Installing FE Communications Cables

**FR** Installation des câbles de communication FE

**DE** Installieren der FE-Kommunikationskabel

**IT** Installazione dei cavi di comunicazione FE

**ES** Instalación de los cables de comunicaciones FE **ZH** 安装FE通信线

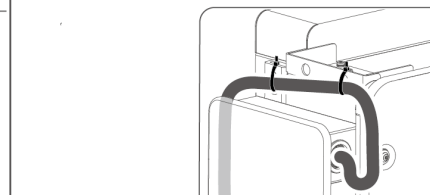
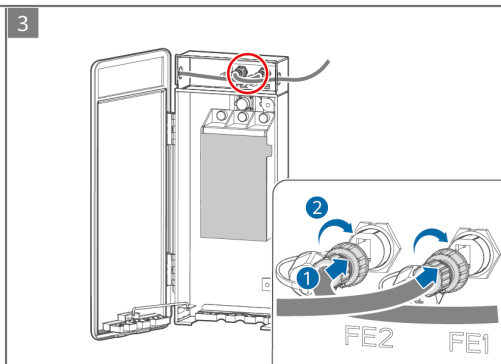
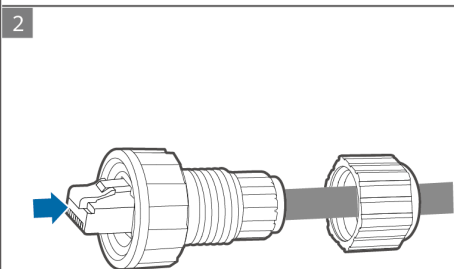
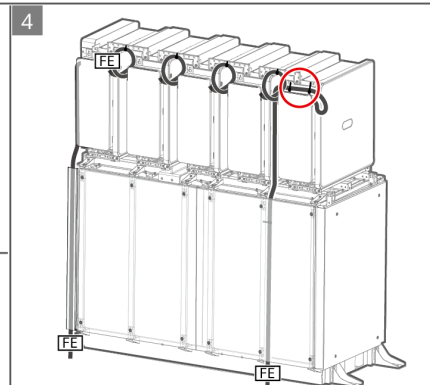
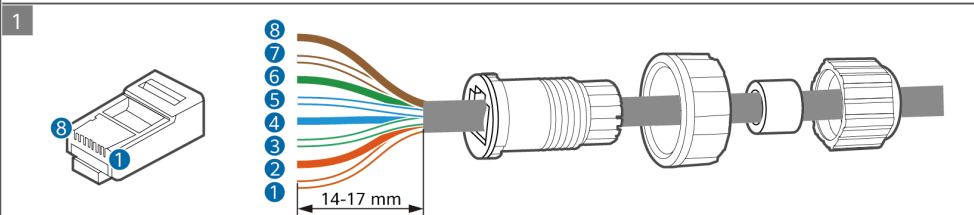
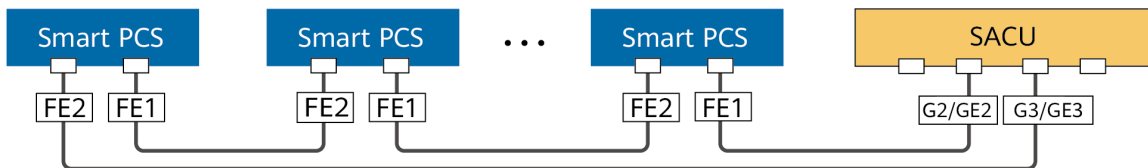

	1	2	3	4	5	6	7	8
<b>EN</b>	White-and-orange	Orange	White-and-green	Blue	White-and-blue	Green	White-and-brown	Brown
<b>DE</b>	Weiß und Orange	Orange	Weiß und Grün	Blau	Weiß und Blau	Grün	Weiß und Braun	Braun
<b>ES</b>	Blanco y naranja	Naranja	Blanco y verde	Azul	Blanco y azul	Verde	Blanco y marrón	Marrón
<b>FR</b>	Blanc et orange	Orange	Blanc et vert	Bleu	Blanc et bleu	Vert	Blanc et marron	Marron
<b>IT</b>	Bianco e arancione	Arancione	Bianco e verde	Blu	Bianco e blu	Verde	Bianco e marrone	Marrone
<b>ZH</b>	白橙	橙	白绿	蓝	白蓝	绿	白棕	棕

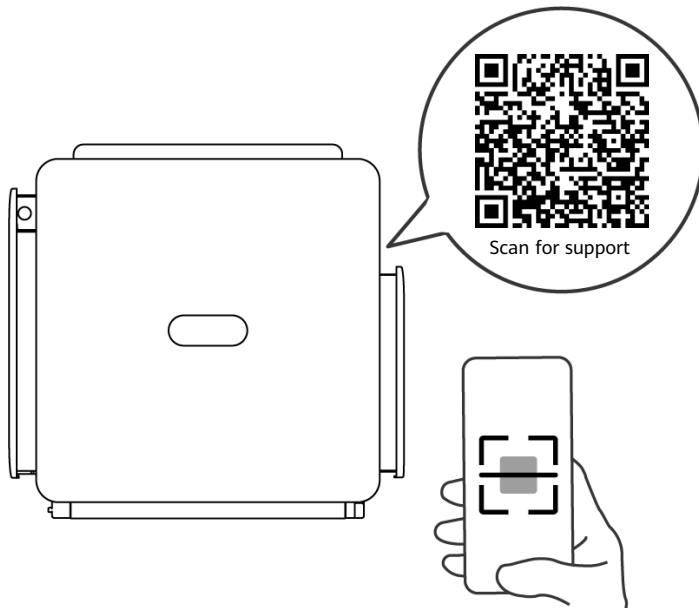

- EN** View the user manual, safety precautions, installation videos, and instructions on power-on and commissioning.
- DE** Sehen Sie sich das Benutzerhandbuch, Sicherheitsvorkehrungen, Installationsvideos und Anweisungen zum Einschalten und zur Inbetriebnahme an.
- ES** Consulte el manual del usuario, las precauciones de seguridad, los vídeos de instalación y las instrucciones de encendido y puesta en servicio.
- FR** Consultez le manuel d'utilisation, les consignes de sécurité, les vidéos d'installation et les instructions de mise sous tension et de mise en service.
- IT** Consultare il manuale utente, le precauzioni di sicurezza, i video di installazione e le istruzioni su accensione e messa in funzione.
- ZH** 查阅用户手册、安全注意事项、安装视频、上电调测等信息。

EN-GB

NL

PL

PT-BR

SQ

BS

**EN-GB** Before installing the equipment, read the user manual carefully to get familiar with product information and safety precautions. The product warranty does not cover equipment damage caused by failure to follow the storage, transport, installation, and usage guidelines specified in this document and the user manual. Scan the QR code on the equipment to view the user manual and safety precautions. The information in this document is subject to change without notice. Every effort has been made in the preparation of this document to ensure accuracy of the contents, but all statements, information, and recommendations in this document do not constitute a warranty of any kind, express or implied.

**NL** Lees vóór de installatie van de apparatuur de gebruikershandleiding aandachtig door om vertrouwd te raken met de productinformatie en de veiligheidsmaatregelen. De garantie van het product biedt geen dekking voor schade aan apparatuur veroorzaakt door het niet naleven van de in dit document en de gebruikershandleiding vermelde richtlijnen inzake opslag, transport, installatie en gebruik. Scan de QR-code op de apparatuur om de gebruikershandleiding en veiligheidsmaatregelen te bekijken. De informatie in dit document kan zonder kennisgeving worden gewijzigd. Tijdens het vervaardigen van dit document is er alles aan gedaan om de nauwkeurigheid van de inhoud te waarborgen. De verklaringen, informatie en aanbevelingen in dit document bieden echter geen enkele garantie in welke vorm dan ook, zij het expliciet of impliciet.

**PL** Przed instalacją sprzętu należy dokładnie przeczytać instrukcję obsługi, aby zapoznać się z informacjami dotyczącymi produktu i środków bezpieczeństwa. Gwarancja na produkt nie obejmuje uszkodzeń wynikających z nieprzestrzegania zaleceń dotyczących przechowywania, transportu, instalacji i eksploatacji podanych w tym dokumencie i w instrukcji obsługi. Aby wyświetlić instrukcję obsługi i zalecenia dotyczące bezpieczeństwa, zeskanuj kod QR na urządzeniu. Informacje w tym dokumencie mogą ulec zmianie bez uprzedzenia. W przygotowaniu tego dokumentu dotożono wszelkich starań, by zapewnić rzetelność jego treści, ale żadne zawarte tu stwierdzenia, informacje ani zalecenia nie stanowią gwarancji żadnego typu, wyrażonej wprost ani dorozumianej.

**PT-BR** Antes de instalar o equipamento, leia atentamente o manual do usuário para se familiarizar com as informações do produto e as precauções de segurança. A garantia do produto não cobre danos ao equipamento causados pelo não cumprimento das diretrizes de armazenamento, transporte, instalação e uso especificadas neste documento e no manual do usuário. Leia o código QR no equipamento para visualizar o manual do usuário e as precauções de segurança. As informações neste documento estão sujeitas a alterações sem aviso prévio. Foram feitos todos os esforços na preparação deste documento para garantir a exatidão do conteúdo, mas as declarações, informações e recomendações contidas neste documento não constituem uma garantia de qualquer tipo, seja expressa ou implícita.

**SQ** Para se të instaloni pajisjen, lexoni me kujdes manualin e përdorimit për t'u njohur me informacionin e produktit dhe masat paraprake të sigurisë. Garancia e produktit nuk mbulon dëmtimet e pajisjes të shkaktuara nga mosndjekja e udhëzimeve për ruajtjen, transportimin, instalimin dhe përdorimin të përcaktuara në këtë dokument dhe në manualin e përdorimit. Skanoni kodin QR në pajisje për të parë manualin e përdorimit dhe masat paraprake të sigurisë. Informacioni në këtë dokument mund të ndryshohet pa njoftim. Gjatë përgatitjes së këtij dokumenti janë bërë të gjitha përpjekjet për të siguruar saktësinë e përmbajtjeve, por asnjë nga deklaratat, informacionet dhe rekomandimet në këtë dokument nuk përbëjnë garanci, qoftë ajo e shprehur apo e nënkuptuar.

**BS** Prije montiranja opreme pažljivo pročitajte korisnički priručnik kako biste se upoznali s informacijama o proizvodu i sigurnosnim mjerama. Garancija proizvoda ne pokriva oštećenje opreme uzrokovano nepoštivanjem smjernica za skladištenje, transport, montažu i korištenje navedenih u ovom dokumentu i korisničkom priručniku. Skenirajte QR kôd na uređaju da pregledate korisnički priručnik i sigurnosne mjere. Informacije u ovom dokumentu se mogu nenajavljeno promijeniti. U pripremi ovog dokumenta su učinjeni svi napori da se osigura tačnost sadržaja, ali nijedna izjava, informacija ni preporuka u ovom dokumentu ne predstavlja nikakvu izričitu ni impliciranu garanciju.

# 1

**EN-GB** Installation Requirements

**NL** Installatievereisten

**PL** Wymagania dotyczące instalacji

**PT-BR** Requisitos de instalação

**SQ** Kërkesat e instalimit

**BS** Uslovi za montažu

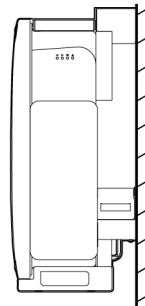
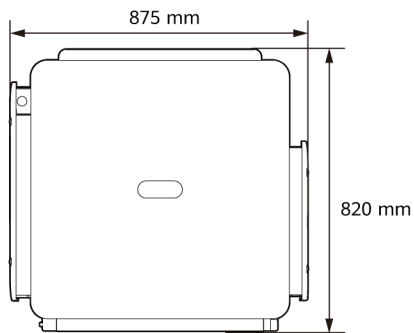
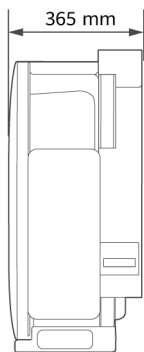

Plan 1

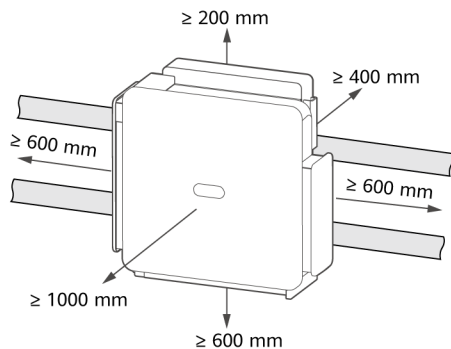

Plan 2

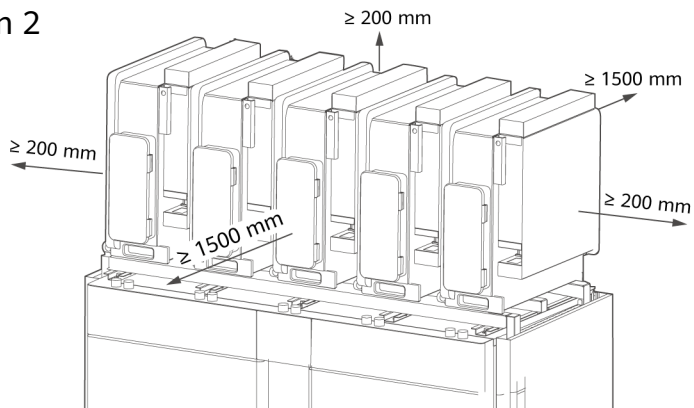

# 2

**EN-GB** Accessories

**NL** Accessoires

**PL** Akcesoria

**PT-BR** Acessórios

**SQ** Aksesorët

**BS** Pribor

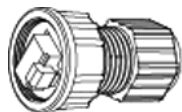

**EN-GB** Cable connector

**NL** Kabelaansluiting

**PL** Złącze kablowe

**PT-BR** Cabo conector

**SQ** Konektor kabllosh

**BS** Konektor kablova

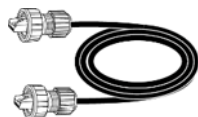

**EN-GB** 1.2 m communications cable delivered. If the cable length does not meet requirements, prepare one by yourself.

**NL** Communicatiekabel van 1,2 m meegeleverd. Als de kabellengte niet voldoet aan de vereisten, bereidt u zelf een kabel voor.

**PL** Dostarczone 1,2 m kabla komunikacyjnego. Jeśli długość kabla nie spełnia wymagań, przygotuj kabel we własnym zakresie.

**PT-BR** Cabo de comunicação de 1,2 m fornecido. Se o comprimento do cabo não atender aos requisitos, prepare um você mesmo.

**SQ** Përfshihet kablo komunikimi 1,2 m. Nëse gjatësia e kabllos nuk i plotëson kushtet, përgatitni një vetë.

**BS** Isporučen je komunikacijski kabl od 1,2 m. Ako dužina kabla ne ispunjava zahtjeve, pripremite kabl sami.



**EN-GB** Torx key

**NL** Torxsleutel

**PL** Klucz Torx

**PT-BR** Chave Torx

**SQ** Çelës torx

**BS** Imbus ključ

# 3

**EN-GB** Installing the Device

**NL** Het apparaat installeren

**PL** Instalacja urządzenia

**PT-BR** Instalação do dispositivo

**SQ** Instalimi i pajisjes

**BS** Montaža uređaja

**EN-GB** Support Mounting

**NL** Montage op ondersteuning

**PL** Montaż na wsporniku

**PT-BR** Montagem do suporte

**SQ** Montimi mbështetës

**BS** Montiranje nosača

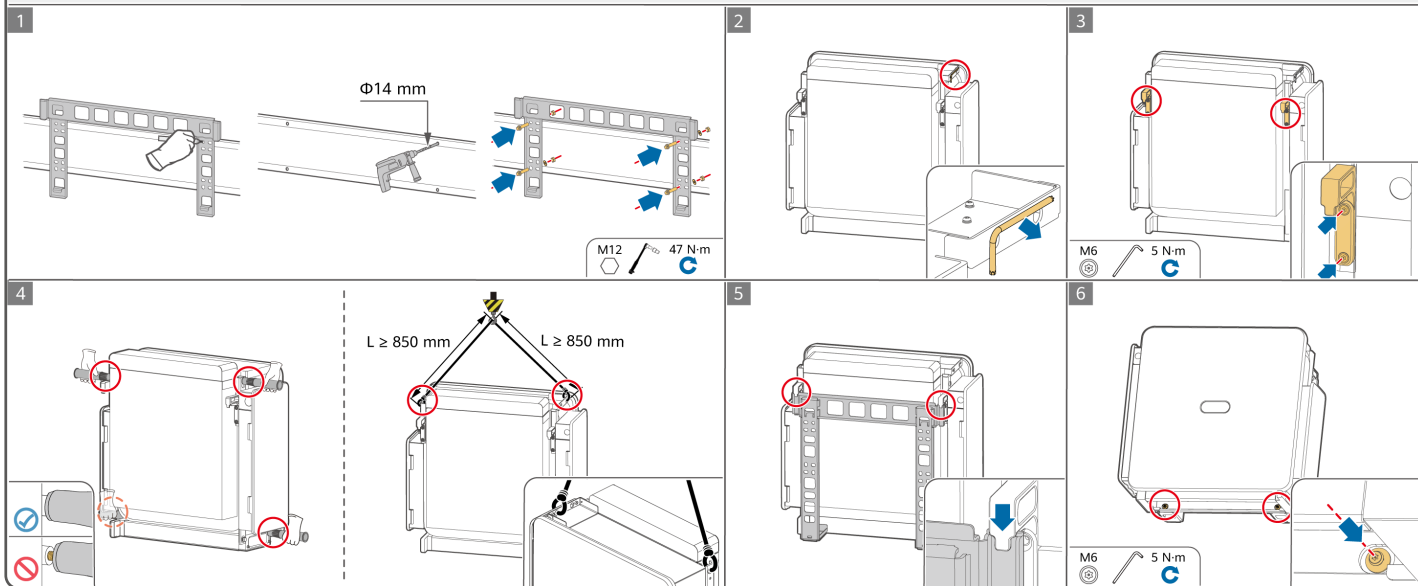

**EN-GB** DCBOX Mounting

**NL** DCBOX-montage

**PL** Montaż DCBOX

**PT-BR** Montagem da DCBOX

**SQ** Montimi i DCBOX

**BS** Montiranje DCBOX-a

1

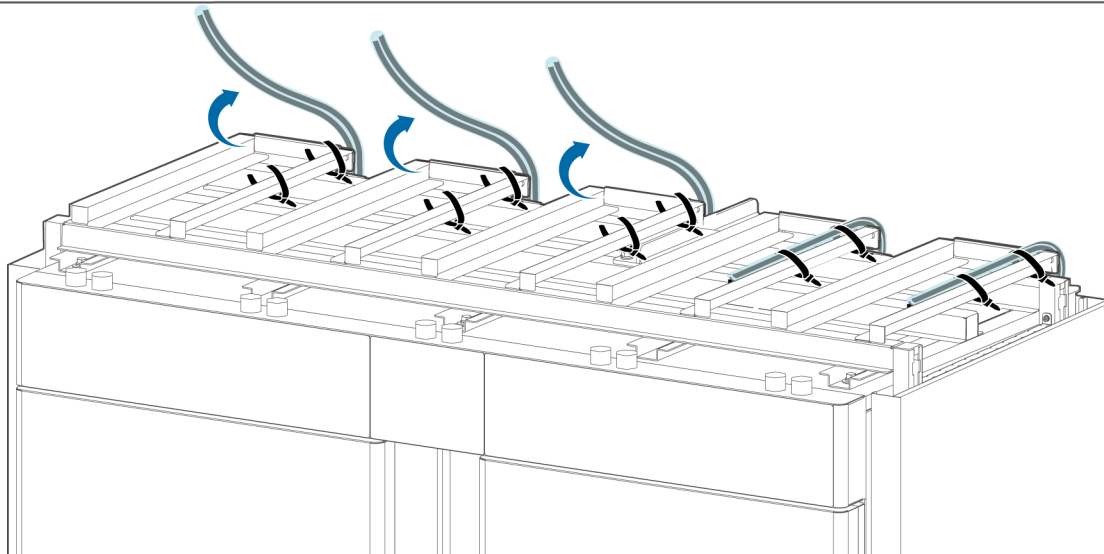

**EN-GB** Unbind the preinstalled DC cables on the top of the DCBOX.

**NL** Koppel de vooraf aangesloten DC-kabels aan de bovenkant van de DCBOX los.

**PL** Rozwiń preinstalowane kable DC znajdujące się na DCBOX.

**PT-BR** Desvincule os cabos CC pré-instalados na parte superior da DCBOX.

**SQ** Zgjidhni kabllot DC e instaluara paraprakisht sipër DCBOX.

**BS** Odvežite prethodno montirane kablove za istosmjernu struju na vrhu DCBOX-a.

2

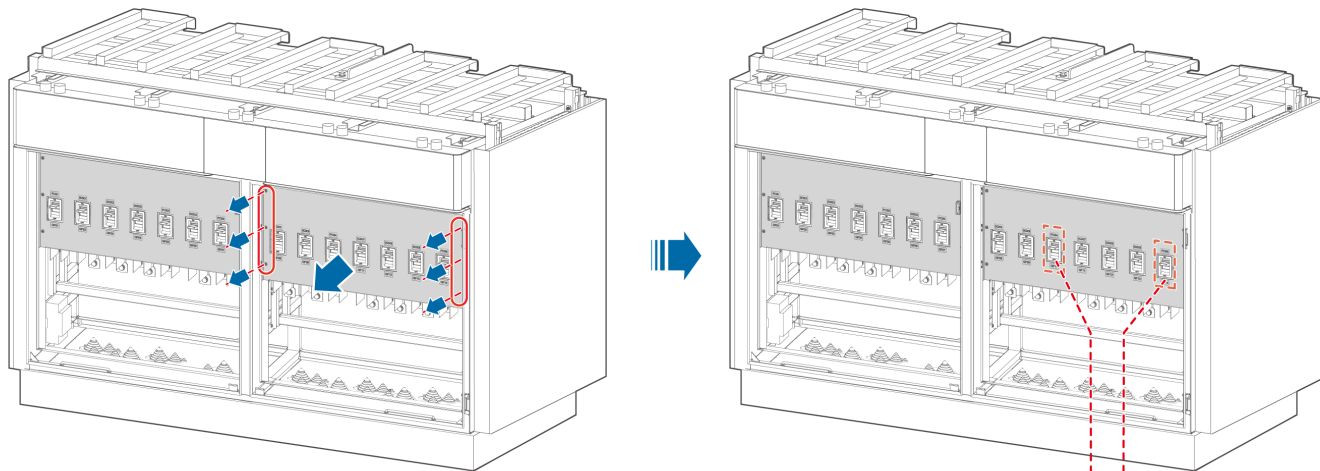

**EN-GB** Remove the preinstalled DC power cables in the positions where no Smart PCS will be installed.

**NL** Verwijder de vooraf aangesloten DC-stroomkabels op de posities waar geen Smart PCS wordt geïnstalleerd.

**PL** Usuń fabrycznie zainstalowane kable elektroenergetyczne DC z miejsc, w których nie będzie instalowany Smart PCS.

**PT-BR** Remova os cabos de alimentação CC pré-instalados nas posições em que nenhum Smart PCS será instalado.

**SQ** Hiqni kabllot DC të instaluara paraprkishtë në pozicionet ku nuk do të instalohet asnjë Smart PCS.

**BS** Uklonite prethodno montirane kablove za napajanje istosmjernom strujom na mjestima gdje Smart PCS neće biti montiran.

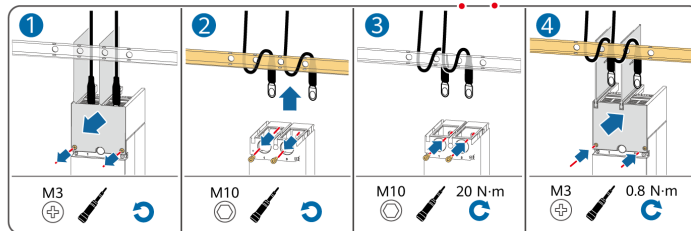

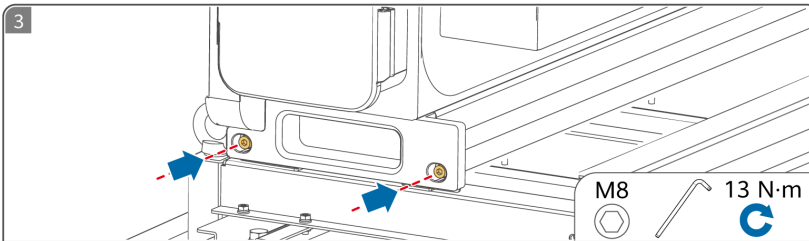

**EN-GB** Push the device along guide rails and secure the Smart PCS to the DCBOX.

**NL** Duw het apparaat langs de geleiderails en bevestig de Smart PCS aan de DCBOX.

**PL** Przesuń urządzenie wzdłuż prowadnic i umocuj Smart PCS na DCBOX.

**PT-BR** Empurre o dispositivo ao longo dos trilhos guia e prenda o Smart PCS à DCBOX.

**SQ** Shtyjeni pajisjen përgjatë shinave udhëzuese dhe siguroni Smart PCS në DCBOX.

**BS** Gurnite uređaj duž vodilica i pričvrstite Smart PCS na DCBOX.

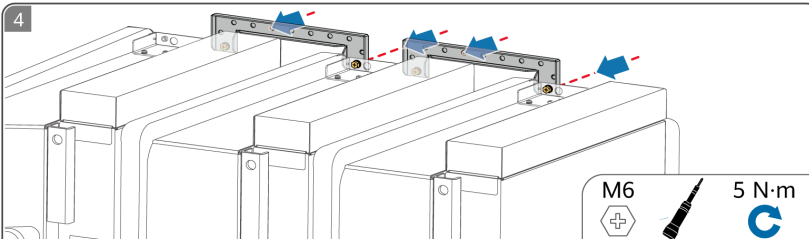

**EN-GB** Install the device securing brackets.

**NL** Installeer de bevestigingsbeugels van het apparaat.

**PL** Zainstaluj klamry mocujące urządzenia.

**PT-BR** Instale os suportes de fixação do dispositivo.

**SQ** Instaloni menteshat e sigurimit të pajisjes.

**BS** Montirajte nosače za pričvršćivanje uređaja.

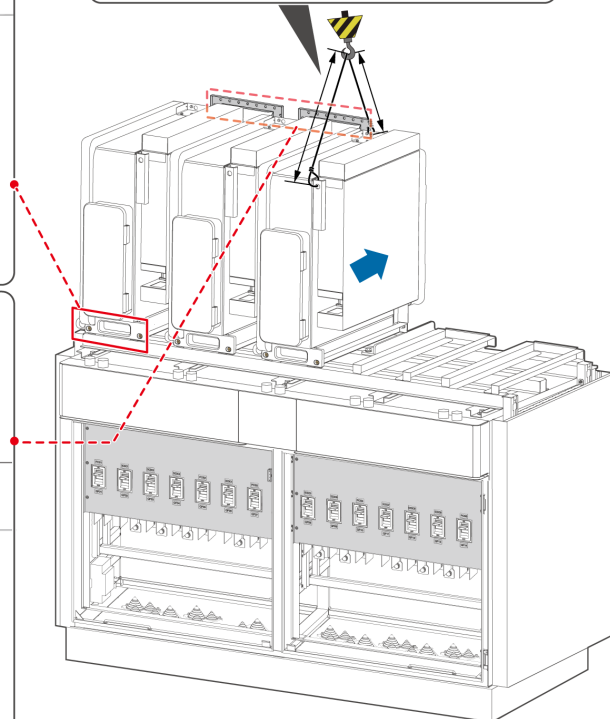
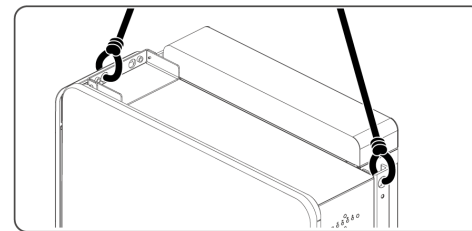

# 4

**EN-GB** Installing a PE Cable

**NL** Een PE-kabel installeren

**PL** Instalacja kabla PE

**PT-BR** Instalação do cabo de PE

**SQ** Instalimi i një kabloje PE

**BS** Montaža PE kabla

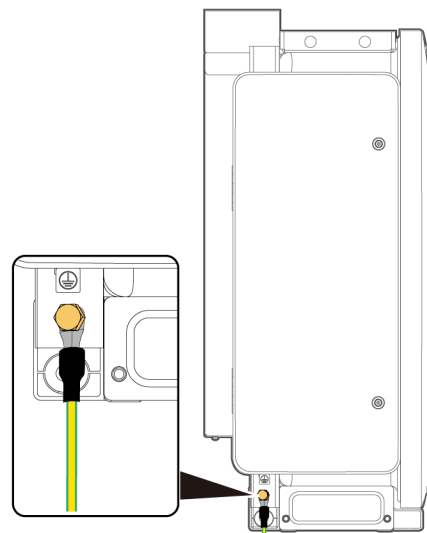
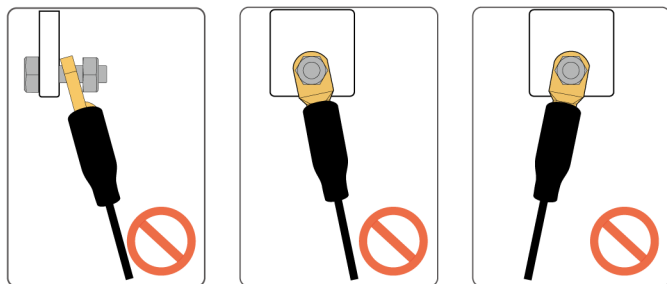
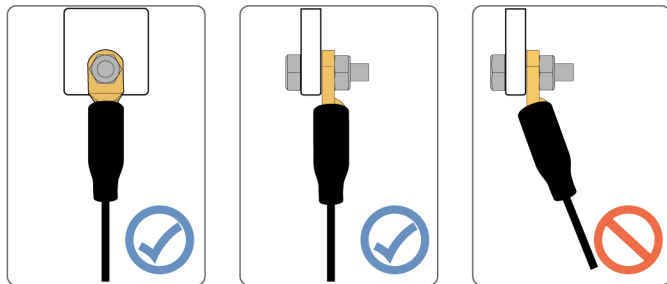

M10  15 N·m 

# 5

EN-GB Installing DC Power Cables

NL DC-voedingskabels aansluiten

PL Instalacja kabli elektroenergetycznych DC

PT-BR Instalação dos cabos de alimentação CC

SQ Instalimi i kabllove të energjisë DC

BS Montiranje kablova za napajanje istosmjernom strujom

## Plan 1

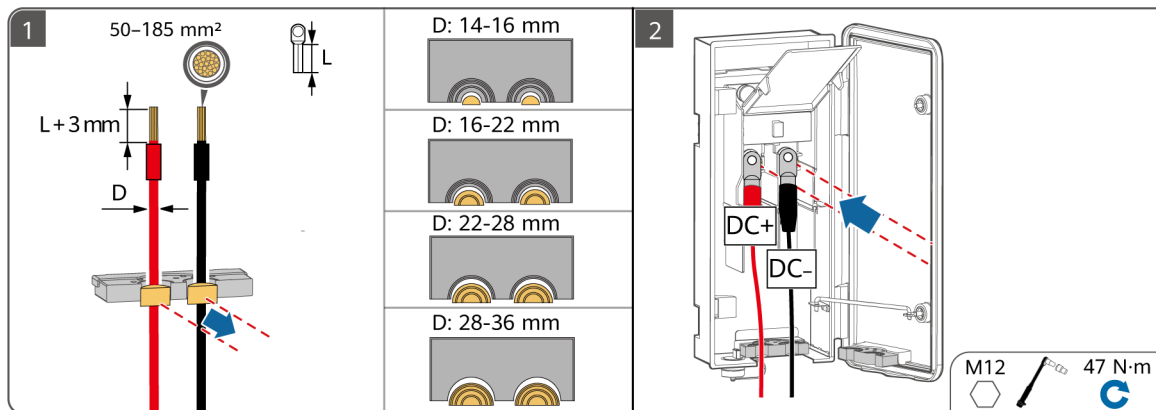

# Plan 2

1

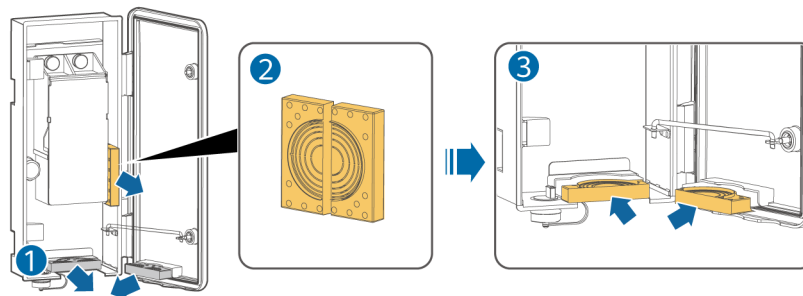

2

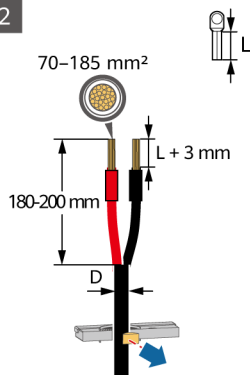

D: 24-25 mm	D: 25-37 mm
D: 37-46 mm	D: 46-55 mm
D: 55-64 mm	D: 64-66 mm

3

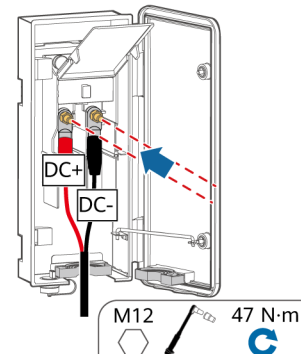

# 6

**EN-GB** Installing AC Power Cables

**NL** AC-voedingskabels installeren

**PL** Instalacja kabli elektroenergetycznych AC

**PT-BR** Instalação dos cabos de alimentação CA

**SQ** Instalimi i kablove të energjisë AC

**BS** Montiranje kablova za napajanje jednosmjernom strujom



**EN-GB** Do not connect loads between a Smart PCS and an AC switch that directly connects to the Smart PCS. Otherwise, the switch may trip by mistake. If an AC switch is used with specifications beyond local standards, regulations, or the Company's recommendations, the switch may fail to turn off in a timely manner in case of exceptions, causing serious faults.

**NL** Sluit geen belastingen aan tussen een Smart PCS en een AC-schakelaar die direct aan het Smart PCS is gekoppeld. Anders kan de schakelaar onbedoeld worden geactiveerd. Als er een AC-schakelaar wordt gebruikt met specificaties die hoger zijn dan de lokale normen, regelgeving of de aanbevelingen van het bedrijf, kan de schakelaar mogelijk niet tijdig uitschakelen in geval van een uitzondering, wat kan leiden tot ernstige defecten.

**PL** Nie podłączaj odbiorników pomiędzy Smart PCS a przełącznikiem AC podłączonym bezpośrednio do Smart PCS. W przeciwnym razie może dojść do przypadkowego aktywowania przełącznika. Jeśli używany jest przełącznik AC o specyfikacjach wykraczających poza lokalne normy, przepisy lub zalecenia firmy, przełącznik może nie wyłączyć się w odpowiednim czasie w przypadku wystąpienia wyjątków, powodując poważne usterki.

**PT-BR** Não conecte cargas entre um Smart PCS e um interruptor CA diretamente conectado ao Smart PCS. Caso contrário, o interruptor poderá desarmar por engano. Se um interruptor CA for usado com especificações fora dos padrões e regulamentações locais ou fora das recomendações da Empresa, ele poderá falhar ao tentar desligar no momento certo em casos de exceções, causando danos graves.

**SQ** Mos lidhni ngarkesa mes një Smart PCS-je dhe një çelësi AC, që lidhet drejtpërdrejt me Smart PCS-në. Në rast të kundërt, çelësi mund të fiket gabimisht. Nëse përdoret një çelës AC me specifikime jashtë standardeve lokale, rregulloreve ose rekomandimeve të kompanisë, çelësi mund të mos fiket në kohën e duhur në rast përjashtimesh, duke shkaktuar defekte serioze.

**BS** Ne povezujte napone između Smart PCS-a i AC prekidača koji je direktno povezan sa Smart PCS-om. U suprotnom, prekidač može greškom iskočiti. Ako se AC prekidač koristi sa specifikacijama koje nisu propisane u lokalnim standardima, propisima ili preporukama kompanije, prekidač se možda neće uspjeti isključiti na vrijeme u slučaju greške, što može uzrokovati ozbiljne kvarove.

# Plan 1

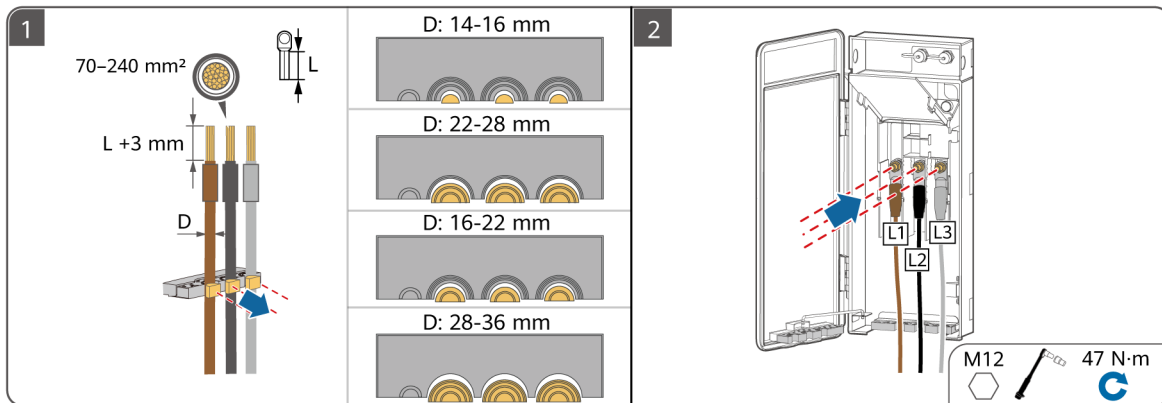

# Plan 2

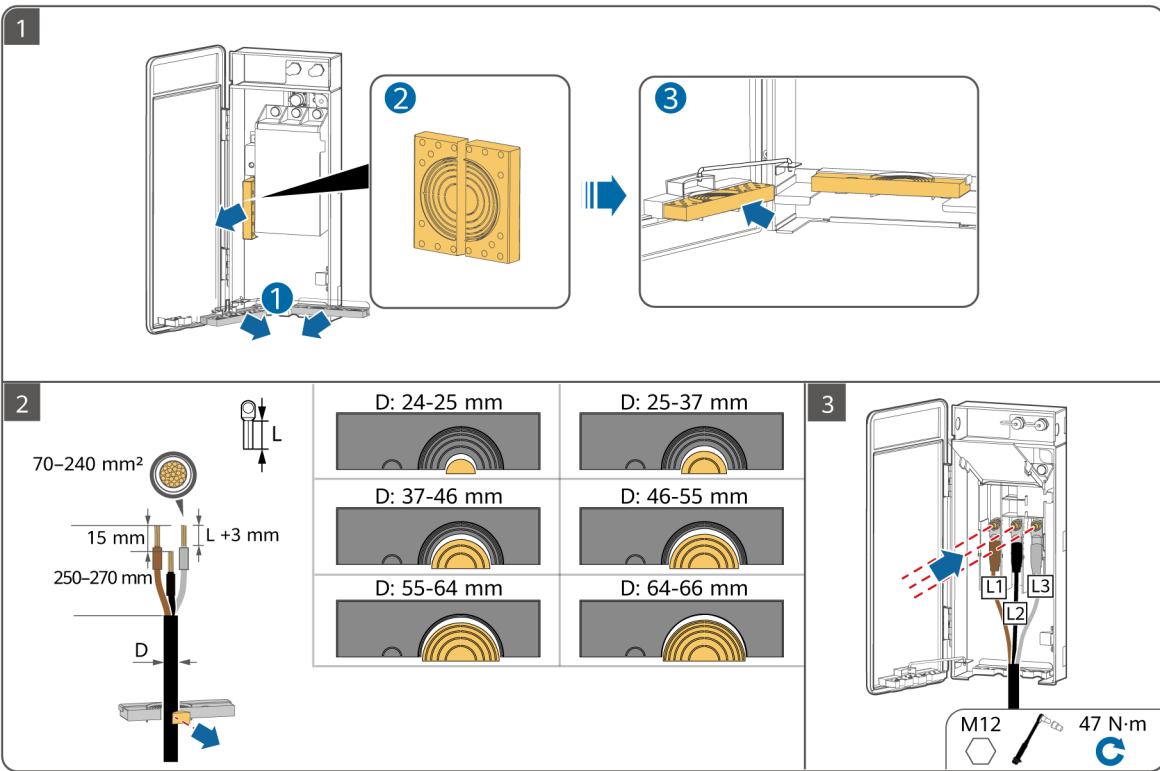

# 7

**EN-GB** Installing FE Communications Cables

**NL** FE-communicatiekabels installeren

**PL** Instalacja kabli komunikacyjnych FE

**PT-BR** Instalação de cabos de comunicação FE

**SQ** Instalimi i kablove të komunikimit FE

**BS** Montiranje FE komunikacijskih kablova

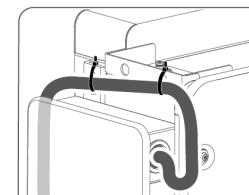
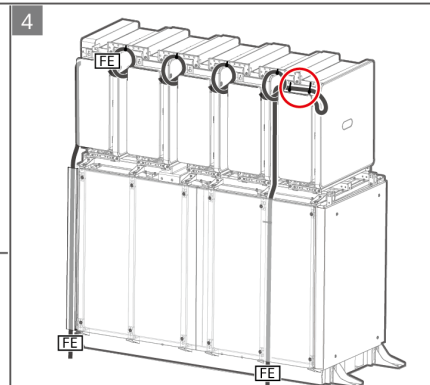
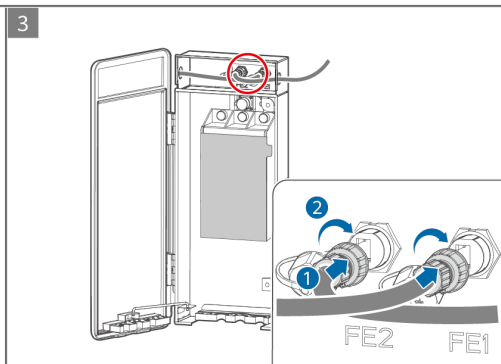
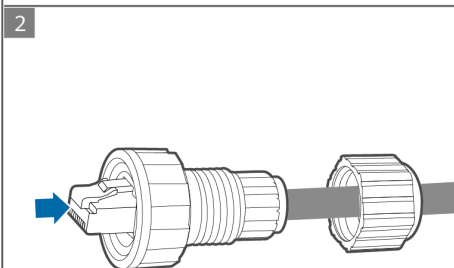
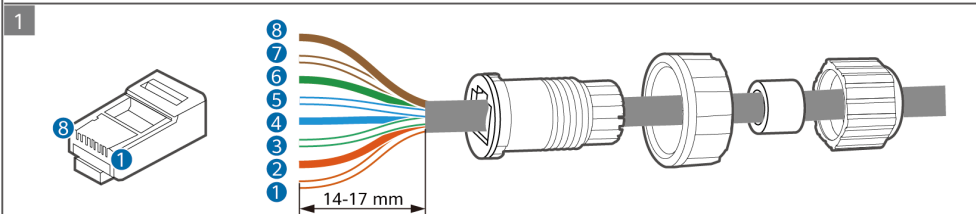
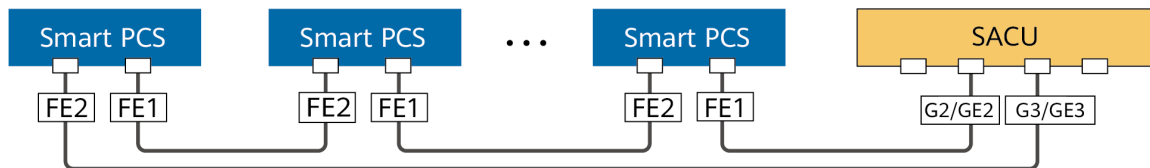

	1	2	3	4	5	6	7	8
<b>EN-GB</b>	White-and-orange	Orange	White-and-green	Blue	White-and-blue	Green	White-and-brown	Brown
<b>NL</b>	Wit en oranje	Oranje	Wit en groen	Blauw	Wit en blauw	Groen	Wit en bruin	Bruin
<b>PL</b>	Biały i pomarańczowy	Pomarańczowy	Biały i zielony	Niebieski	Biały i niebieski	Zielony	Biały i brązowy	Brązowy
<b>PT-BR</b>	Branco e laranja	Laranja	Branco e verde	Azul	Branco e azul	Verde	Branco e marrom	Marrom
<b>SQ</b>	E bardhë dhe portokalli	Portokalli	E bardhë dhe e gjelbër	Blu	E bardhë dhe blu	E gjelbër	E bardhë dhe kafe	Kafe
<b>BS</b>	Bijela i narandžasta	Narandžasta	Bijela i zelena	Plava	Bijela i plava	Zelena	Bijela i smeđa	Smeđa

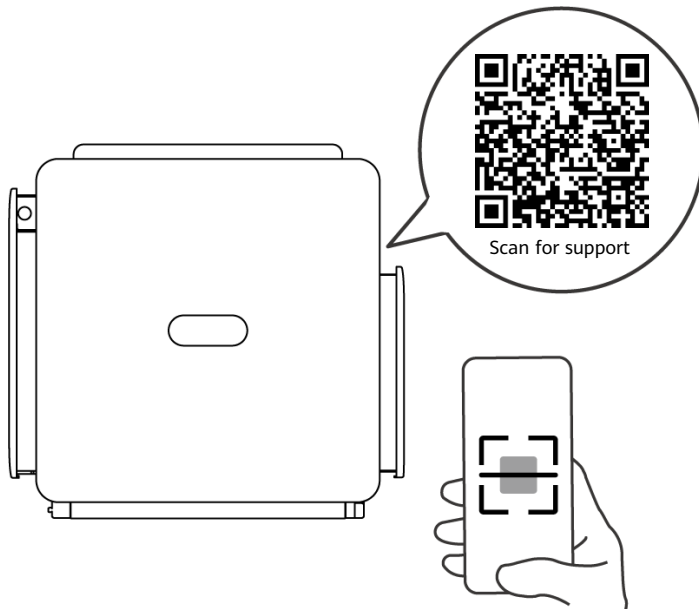

- EN-GB** View the user manual, safety precautions, installation videos, and instructions on power-on and commissioning.
- NL** Bekijk de gebruikershandleiding, veiligheidsmaatregelen, installatievideo's en instructies over de inschakeling en inbedrijfstelling.
- PL** Wyświetl instrukcję obsługi, środki bezpieczeństwa, filmy instalacyjne oraz instrukcje dotyczące uruchamiania i przekazywania do eksploatacji.
- PT-BR** Veja o manual do usuário, as precauções de segurança, os vídeos de instalação e as instruções de ativação e comissionamento.
- SQ** Shikoni manualin e përdoruesit, masat paraprake të sigurisë, videot e instalimit dhe udhëzimet për ndezjen dhe vënien në punë.
- BS** Pogledajte korisnički priručnik, sigurnosne mjere, videozapise za montiranje te uputstva o uključivanju i puštanju u rad.

BG

HR

CS

DA

ET

FI

- BG** Преди да монтирате оборудването, прочетете внимателно ръководството за потребителя, за да се запознаете с информацията за продукта и предпазните мерки за безопасност. Продуктовата гаранция не покрива повреди на оборудването, причинени от неспазване на указанията за съхранение, транспортиране, монтаж и употреба, посочени в този документ и в потребителското ръководство. Сканирайте QR кода на оборудването, за да видите потребителското ръководство и предпазните мерки за безопасност. Информацията в този документ подлежи на промяна без предизвестие. Положени са всички усилия по отношение на точността на съдържанието на този документ, но всички твърдения, информацията и препоръките в него не представляват никаква гаранция, изрична или подразбираща се.
- HR** Prije instalacije opreme pažljivo pročitaite korisnički priručnik kako biste se upoznali s informacijama o proizvodu i mjerama opreza. Jamstvo proizvođača ne pokriva oštećenje opreme uzrokovano nepridržavanjem smjernica za pohranu, transport, instalaciju i upotrebu koje su navedene u ovom dokumentu i korisničkom priručniku. Skenirajte QR kod na opremi za pregled korisničkog priručnika i mjera opreza. Informacije koje se nalaze u ovom dokumentu podliježu izmjeni bez prethodne najave. Tijekom pripreme ovog dokumenta nastojala se osigurati ispravnost sadržaja. Međutim, nijedna tvrdnja, informacija ili preporuka u dokumentu ne predstavlja nikakvu vrstu garancije, ni izričite ni implicitne.
- CS** Před instalací zařízení si pečlivě přečtěte uživatelskou příručku, abyste se seznámili s informacemi o výrobku a bezpečnostními opatřeními. Záruka na produkt se nevztahuje na poškození zařízení způsobené nedodržením pokynů ke skladování, přepravě, instalaci a používání uvedených v tomto dokumentu a v uživatelské příručce. Naskenováním QR kódu na zařízení zobrazíte uživatelskou příručku a bezpečnostní pokyny. Informace v tomto dokumentu se mohou bez upozornění měnit. Přípravě tohoto dokumentu bylo věnováno velké úsilí s cílem zajistit přesnost jeho obsahu, avšak žádná tvrzení, informace a doporučení v tomto dokumentu nepředstavují žádnou záruku jakéhokoliv druhu, a to ani výslovnou, ani předpokládanou.
- DA** Før udstyret installeres, skal du læse brugervejledningen omhyggeligt for at blive fortrolig med produktoplysninger og sikkerhedsforanstaltninger. Produktets garanti dækker ikke skader på udstyret, der skyldes manglende overholdelse af retningslinjer for opbevaring, transport, installation og brug som angivet i dette dokument og i brugervejledningen. Scan QR-koden på udstyret for at få vist brugervejledningen og sikkerhedsforanstaltningerne. Oplysningerne i dette dokument kan ændres uden varsel. Vi har gjort vores ypperste for, at indholdet i dette dokument er korrekt, men alle de erklæringer, oplysninger og anbefalinger, der forekommer i dokumentet, udgør på ingen måde og skal ikke opfattes som garantier, hverken udtrykkelige eller underforståede.
- ET** Enne seadme paigaldamist lugege kasutusjuhend hoolikalt läbi, et tutvuda tooteteabe ja ohutusabinõudega. Tootegarantii ei kata seadme kahjustusi, mis on põhjustatud selles dokumendis ja kasutusjuhendis kirjeldatud hoiustamis-, transportimis-, paigaldus- ja kasutamishuuliste eiramisest. Kasutusjuhendi ja ohutusabinõude vaatamiseks skannige seadmel olev QR-kood. Selles dokumendis sisalduvat teavet võidakse ette teatamata muuta. Selle dokumendi koostamisel on tehtud kõik endast olenev, et tagada selle sisu täpsus, kuid kõik selles dokumendis esitatud väited, teave ja soovitusel ei kujuta endast mingit otsest ega kaudset garantiid.
- FI** Tutustu laitteen tietoihin ja turvallisuusohjeisiin ennen laitteen asennusta lukemalla käyttöohje huolellisesti. Tuotteen takuu ei kata laitevaurioita, jotka johtuvat tässä asiakirjassa ja käyttöohjeessa määritettyjen varastoinnin, kuljetuksen, asennuksen ja käytön ohjeistuksen noudattamatta jättämisestä. Katso käyttöohje ja turvallisuusohjeet skannaamalla laitteessa oleva QR-koodi. Tässä asiakirjassa olevia tietoja voidaan muuttaa ilman ennakoilmoitusta. Tämän asiakirjan valmistelussa on pyritty kaikin tavoin varmistamaan sisällön tarkkuus, mutta mitkään tässä asiakirjassa olevat lausumat, tiedot ja suositukset eivät edusta minkäänlaista nimenomaista tai oletettua takuuta.

# 1

**BG** Монтажни изисквания

**HR** Zahtjevi za instalaciju

**CS** Požadavky na instalaci

**DA** Installationskrav

**ET** Paigaldamiskõuded

**FI** Asennusvaatimukset

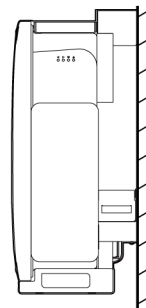
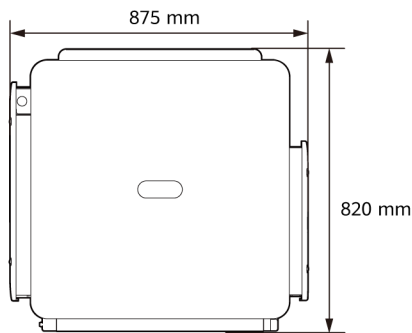
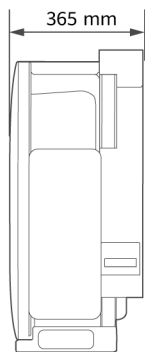

Plan 1

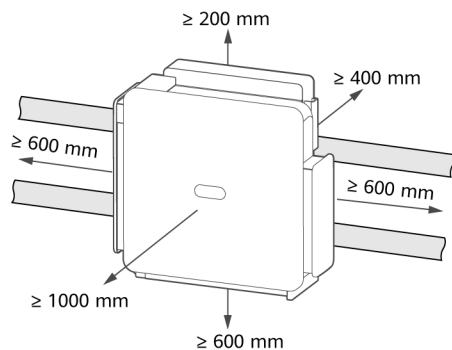

Plan 2

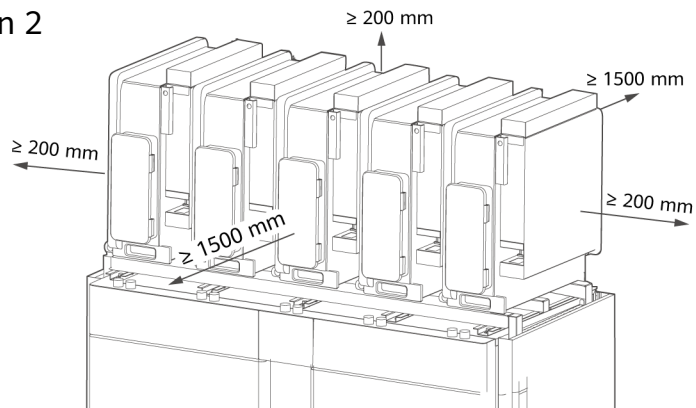

## 2

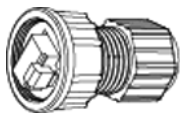
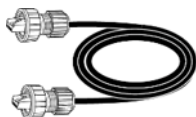
**BG** Аксесоари**HR** Dodaci**CS** Příslušenství**DA** Tilbehør**ET** Tarvikud**FI** Lisävarusteet**BG** Кабелен конектор**HR** Priključak za kabel**CS** Konektor kabelu**DA** Kabelstik**ET** Kaabli ühendus**FI** Kaapeliliitin**BG** Доставен е 1,2 м комуникационен кабел. Ако дължината на кабела не отговаря на изискванията, подгответе си собствен.**HR** Komunikacijski kabel od 1,2 m je isporučen. Ako duljina kabela ne odgovara zahtjevima, sami pripremite takav kabel.**CS** Byl dodán komunikační kabel 1,2 metru. Pokud délka kabelu nespĺňuje požadavky, připravte si vlastní kabel.**DA** Kommunikationskabel på 1,2 m leveret. Hvis kabellængden ikke opfylder kravene, kan du selv klargøre et.**ET** Kaasas on 1,2 m sidekaabel. Kui kaabli pikkus ei vasta vajadustele, kasutage enda kaablit.**FI** 1,2 metrin tiedonsiirtokaapeli toimitettu. Jos kaapelin pituus ei täytä vaatimuksia, valmistele itse sopiva.**BG** Ключ Torx**HR** Torx ključ**CS** Šroubovák Torx**DA** Torx-nøgle**ET** Kuuskant**FI** Torx-avain

# 3

**BG** Монтиране на устройството  
**HR** Instalacija uređaja  
**CS** Instalace zařízení

**DA** Installation af enheden  
**ET** Seadme paigaldamine  
**FI** Laitteen asennus

**BG** Монтиране на опората  
**HR** Montiranje držača  
**CS** Montáž podpěry

**DA** Støttebeslag  
**ET** Toe kinnitamine  
**FI** Tuen asennus

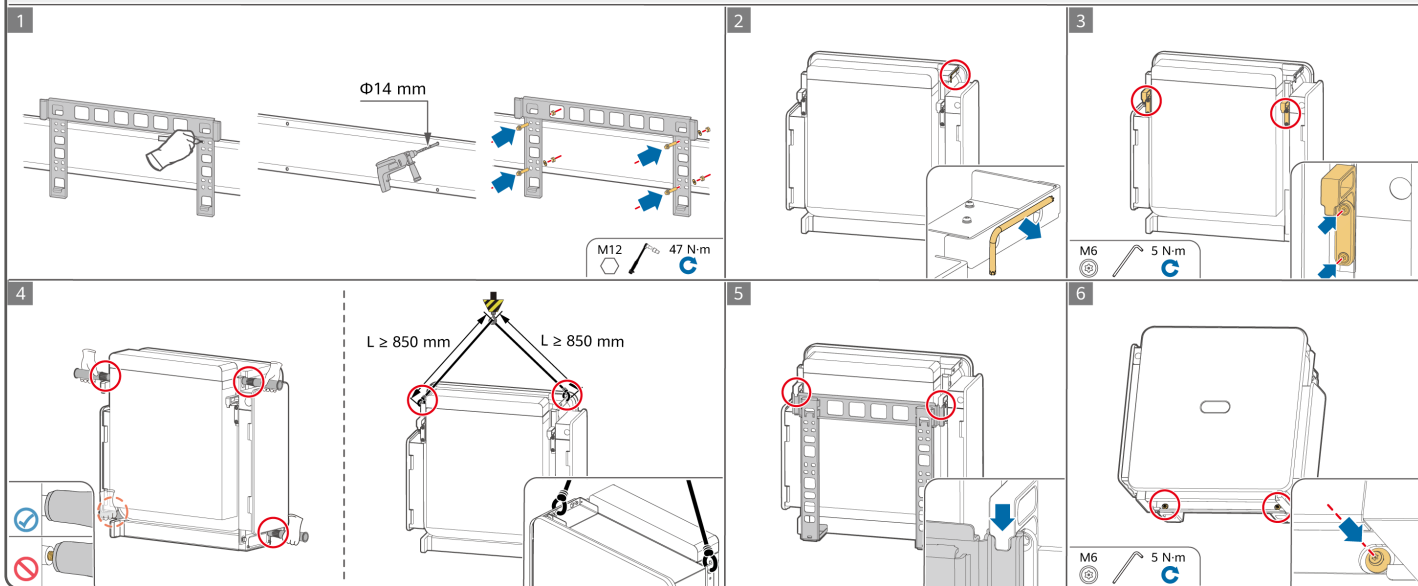

**BG** Монтиране на DCBOX

**HR** Montiranje DCBOX-a

**CS** Montáž DCBOX

**DA** DCBOX-beslag

**ET** DCBOX-i kinnitamine

**FI** DCBOXin asennus

1

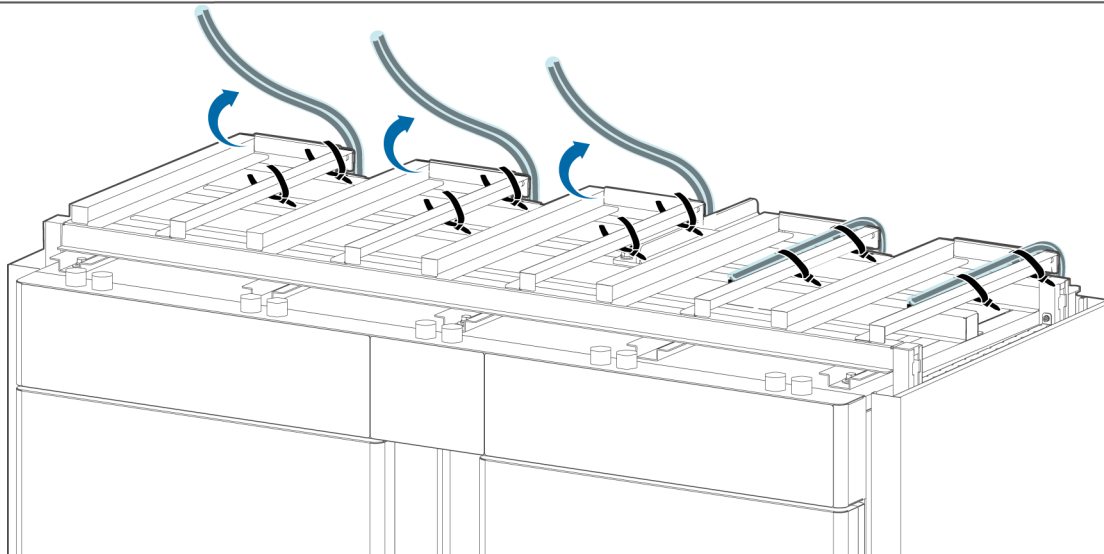

**BG** Разединете предварително инсталираните DC кабели в горната част на DCBOX.

**HR** Odvijte tvornički montirane kabele istosmjerne struje na vrhu DCBOX-a.

**CS** Odpojte předinstalované kabely DC v horní části DCBOX.

**DA** Løsn de præinstallerede jævnstrømskabler øverst på DCBOX.

**ET** Ühendage DCBOX-i ülaosas olevad eelinstallitud alalisvoolukaablid lahti.

**FI** Irrota esiasennetut DC-virtakaapelit DCBOXin päältä.

2

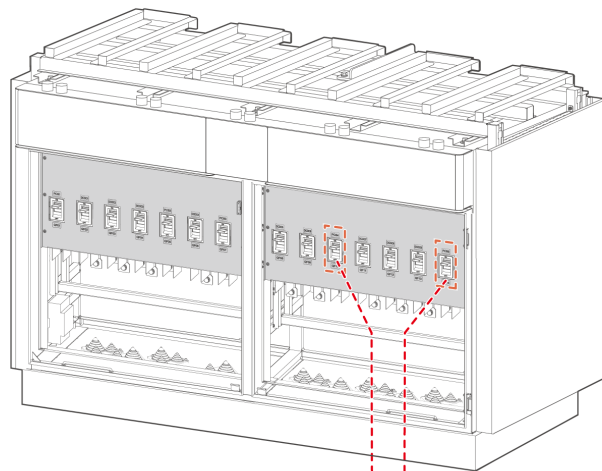
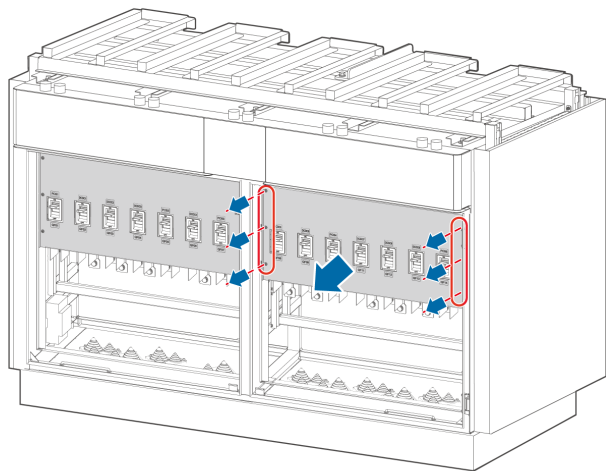

**BG** Отстранете предварително инсталираните захранващи DC кабели в позициите, в които няма да се инсталира Smart PCS.

**HR** Uklonite tvornički montirane kabele istosmjernje struje na mjestima gdje neće biti montiran Smart PCS.

**CS** Odložte předinstalované napájecí kabely DC do míst, kde nebude nainstalována žádná jednotka Smart PCS.

**DA** Fjern de præinstallerede jævnstrømskabler på de steder, hvor ingen Smart PCS vil blive installeret.

**ET** Eemaldage eelinstallitud alalisvoolu toitekaablid kohtadest, kuhu Smart PCS-i ei paigaldata.

**FI** Poista esiasennetut DC-virtakaapelit kohdista, joihin Smart PCS:iä ei asenneta.

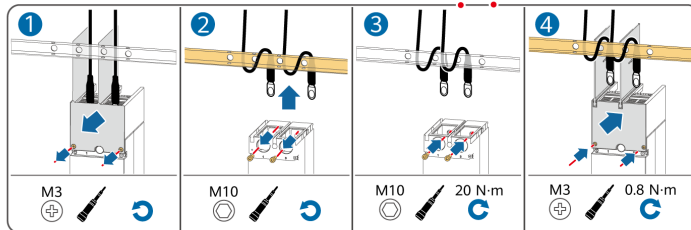

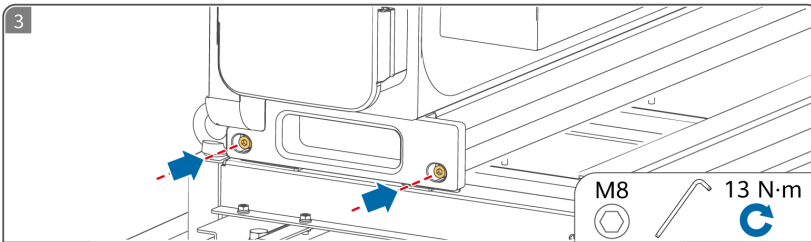

**BG** Избугайте устройството по направляващите релси и закрепете Smart PCS към DCBOX.

**HR** Gurnite uređaj duž vodilica i učvrstite Smart PCS na DCBOX.

**CS** Zatlačte zařízení do vodicích lišt a pøipevněte jednotku Smart PCS k DCBOX.

**DA** Skub enheden langs styreskinne, og fastgør Smart PCS til DCBOX.

**ET** Lükake seadet mööda juhtsiine ja kinnitage Smart PCS DCBOX-i külge.

**FI** Työnnä laitetta ohjauskiskoja pitkin ja kiinnitä Smart PCS DCBOXiin.

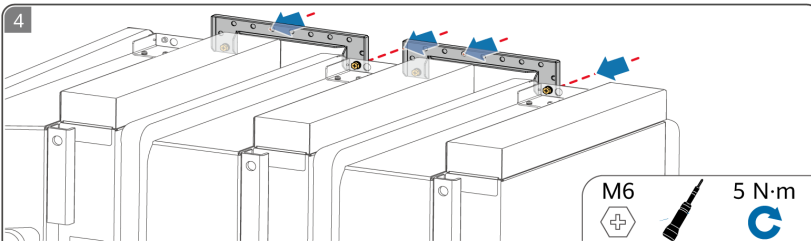

**BG** Инсталирайте скобите за закрепване на устройството.

**HR** Montirajte sigurnosni nosač uređaja.

**CS** Nainstalujte upevňovací držáky zařízení.

**DA** Installer de beslag, der fastgør enheden.

**ET** Paigaldage seadme kinnitusklambrid.

**FI** Asenna laitteen kiinnitykkeet.

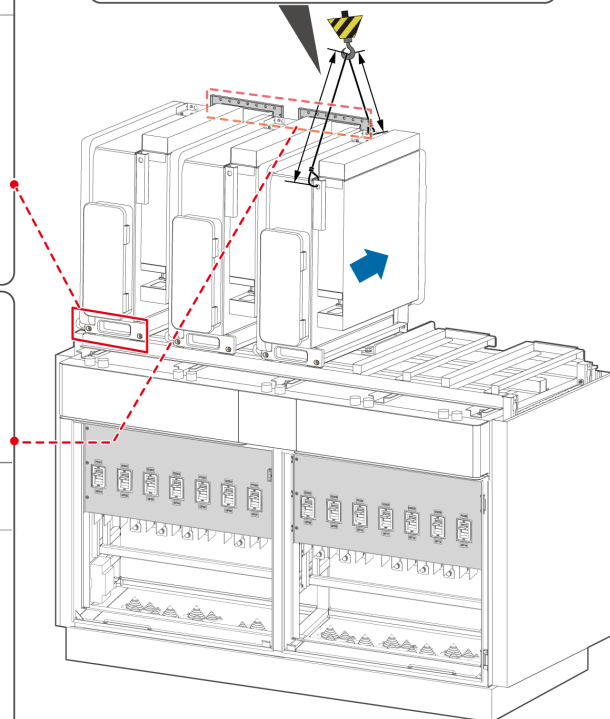
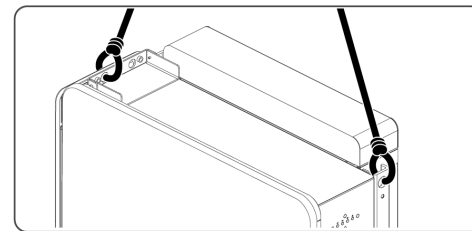

# 4

**BG** Монтиране на PE кабел

**HR** Postavljanje PE kabela

**CS** Instalace kabelu PE

**DA** Installation af et PE-kabel

**ET** Kaitsemaanduskaabli paigaldamine

**FI** PE-kaapelin asennus

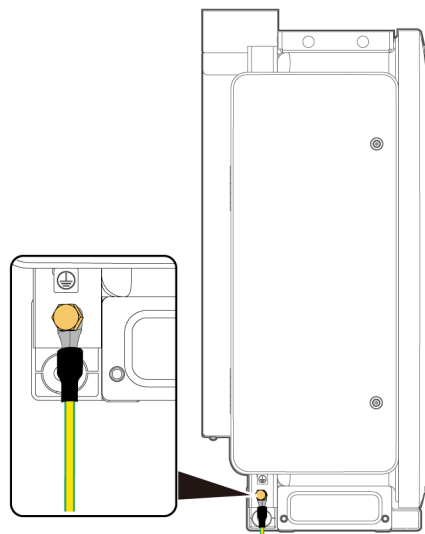
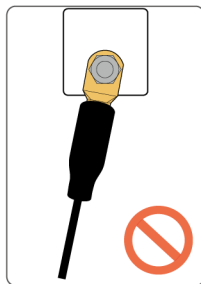
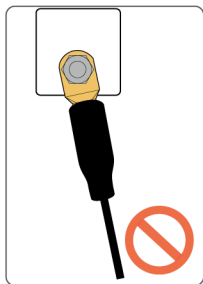
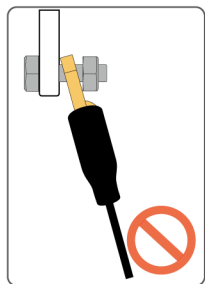
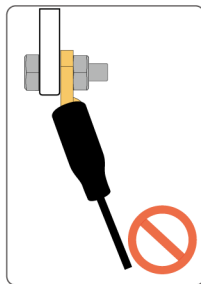
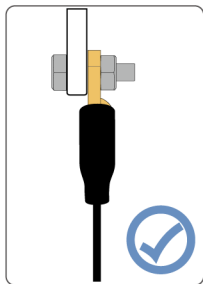
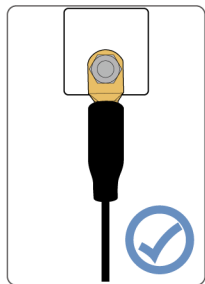

M10  15 N·m 

# 5

**BG** Инсталиране на захранващи DC кабели  
**HR** Postavljanje kabela za istosmjernu struju  
**CS** Instalace napájecích kabelů DC

**DA** Installation af jævnstrømskabler  
**ET** Alalisvoolu toitekaablite paigaldamine  
**FI** DC-virtakaapeleiden asennus

## Plan 1

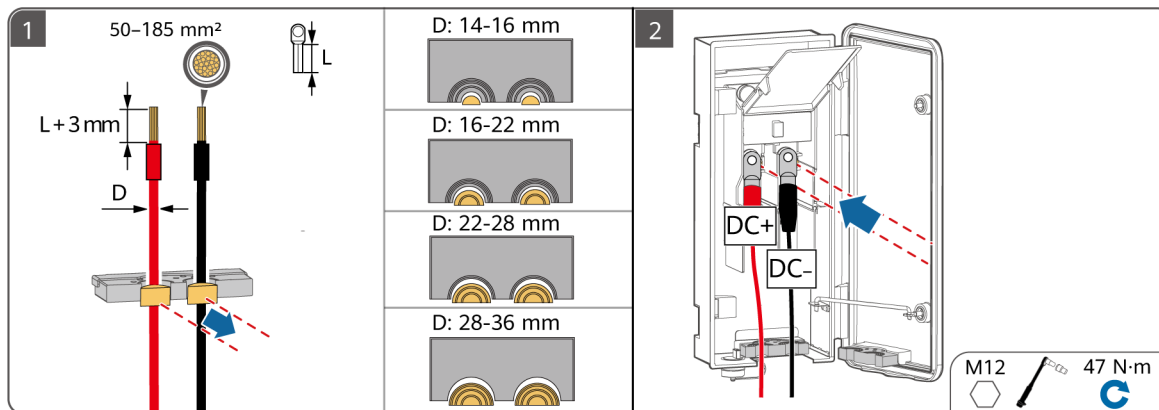

# Plan 2

1

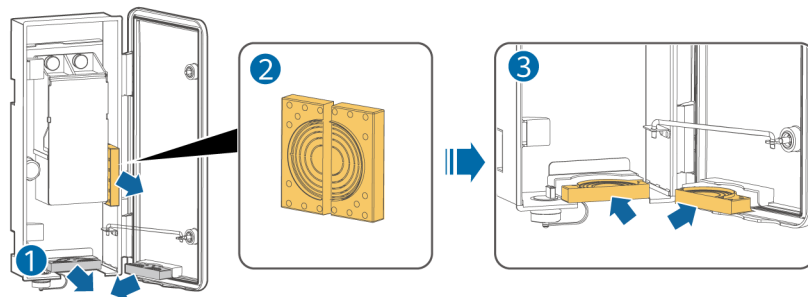

2

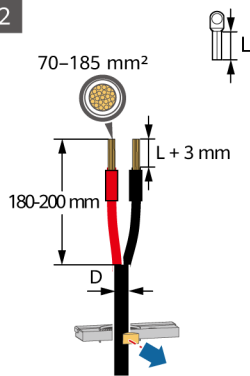

D: 24-25 mm	D: 25-37 mm
D: 37-46 mm	D: 46-55 mm
D: 55-64 mm	D: 64-66 mm

3

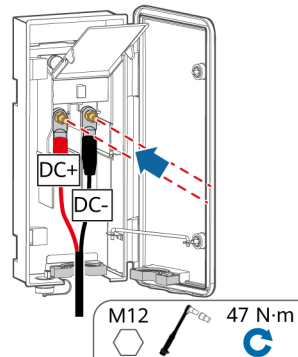

# 6

**BG** Инсталиране на AC захранващи кабели

**HR** Postavljanje kabela za izmjeničnu struju

**CS** Instalace napájecích kabelů AC

**DA** Installation af vekselstrømskabler

**ET** Vahelduvvoolu toitekaablite paigaldamine

**FI** AC-virtakaapeleiden asennus



**BG** Не свързвайте товари между Smart PCS и AC превключвател, който се свързва директно към Smart PCS. В противен случай превключвателят може да се задейства по погрешка. Ако се използва AC превключвател със спецификации, които надхвърлят местните стандарти, разпоредби или препоръките на компанията, превключвателят може да не успее да се изключи своевременно в случай на отклонения, което да доведе до сериозни повреди.

**HR** Nemojte spajati potrošače između uređaja Smart PCS i AC prekidača koji se direktno spaja s uređajem Smart PCS. Inače bi se prekidač mogao slučajno aktivirati. Ako se prekidač za izmjeničnu struju upotrebljava sa specifikacijama koje nisu sukladne lokalnim standardima, propisima ili preporukama tvrtke, prekidač se možda neće pravovremeno isključiti u slučaju iznimaka te će uzrokovati ozbiljne kvarove.

**CS** Nepřipojujte zátěže mezi zařízení Smart PCS a spínač AC, který je přímo připojený k zařízení Smart PCS. V opačném případě může dojít k neúmyslnému vypnutí spínače. Pokud je použit spínač AC se specifikacemi nad rámec místních norem, předpisů nebo doporučení společnosti, může se stát, že se v případě výjimek nevyprve včas, což může způsobit vážné poruchy.

**DA** Undlad at tilslutte belastninger mellem en Smart PCS og en vekselstrømskontakt, der er direkte forbundet til samme Smart PCS. Ellers kan kontakten udløses ved en fejl. Hvis der anvendes en vekselstrømskontakt med specifikationer, der går ud over de lokale standarder, forskrifter eller firmaets anbefalinger, slås kontakten muligvis ikke rettidigt fra i tilfælde af undtagelser, hvilket kan medføre alvorlige fejl.

**ET** Ärgе ühendage elektriseadmeid Smart PCS-i ja vahelduvvoolu lülitil vahele, mis ühendub otse Smart PCS-iga. Vastasel juhul võib lülitil kogemata rakenduda. Kui vahelduvvoolulülitit kasutatakse kohalikest standarditest, eeskirjadest või ettevõtte soovitustest rangemate spetsifikatsioonidega, ei pruugi lülitil erandjuhtumite korral õigel ajal välja lülituda, mis põhjustab tõsiseid rikkeid.

**FI** Älä liitä kuormia Smart PCS:n ja siihen suoraan liitetyn AC-kytkimen välille. Muutoin kytkin voi vahingossa kytkeytyä. Jos AC-kytkintä käytetään muutoin kuin paikallisten standardien, säädöksiin tai yrityksen suositusten mukaisesti, se ei ehkä kytkeydy oikea-aikaisesti pois päältä poikkeustilanteissa, mikä aiheuttaa vakavia vikoja.

# Plan 1

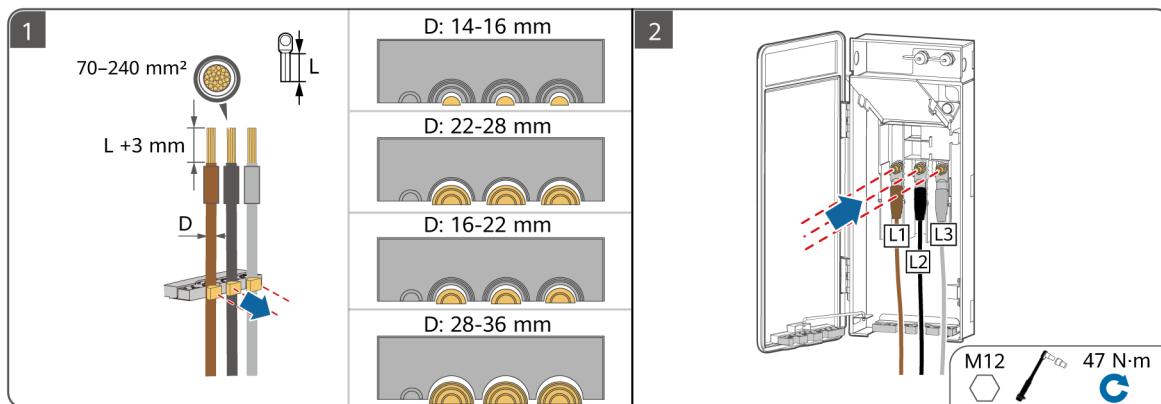

# Plan 2

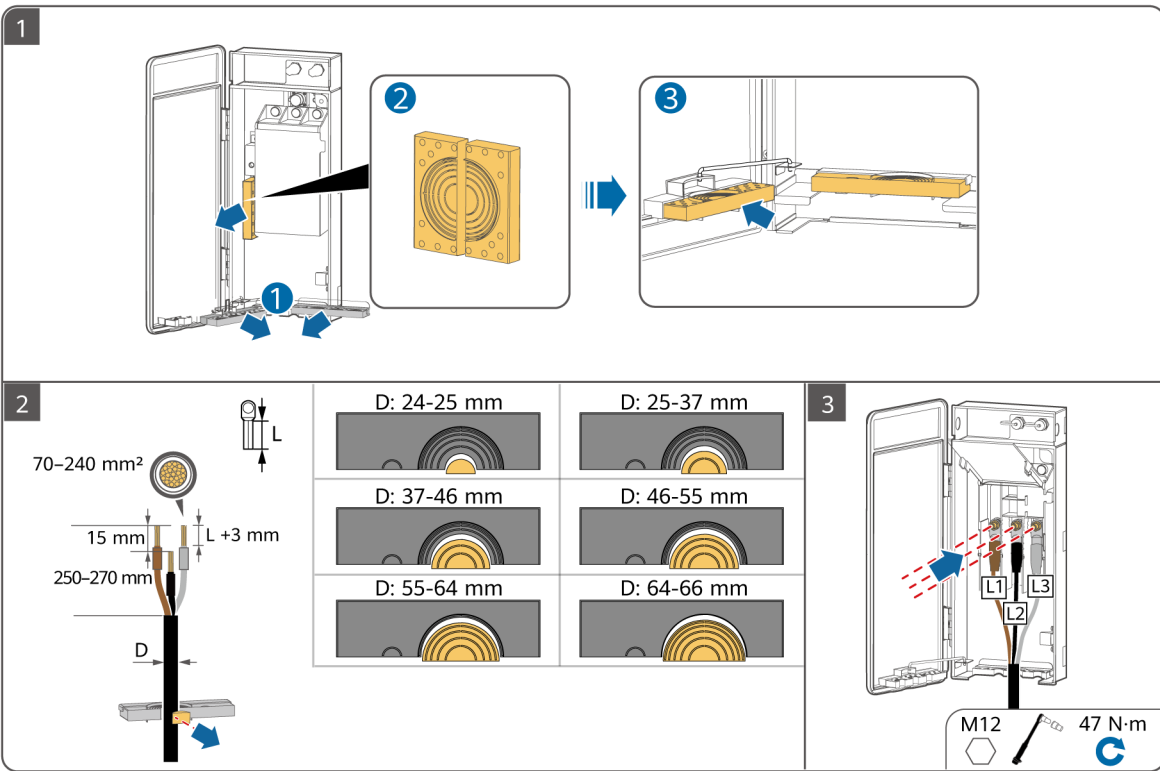

# 7

**BG** Инсталиране на FE комуникационни кабели

**DA** Installation af FE-kommunikationskabler

**HR** Postavljanje FE komunikacijskih kabela

**ET** FE-sidekaablite paigaldamine

**CS** Instalace komunikačních kabelů FE

**FI** FE-tiedonsiirtokaapeleiden asennus

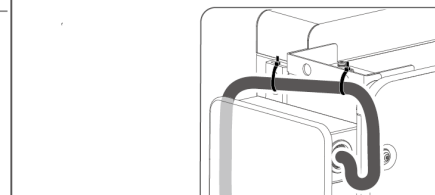
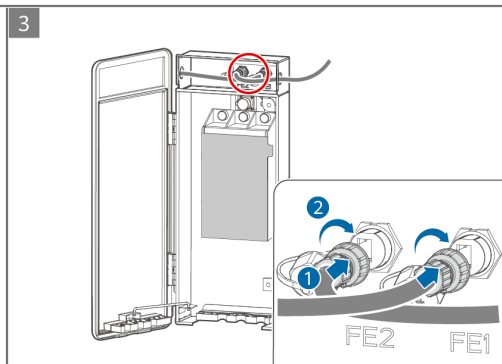
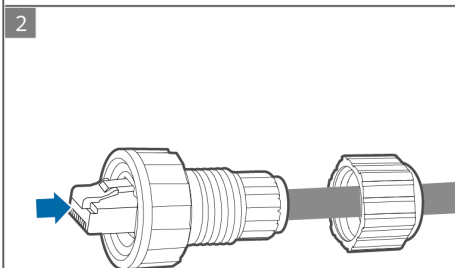
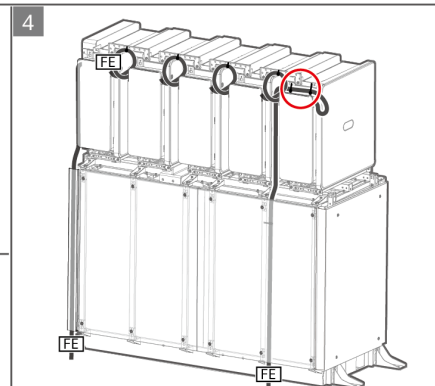
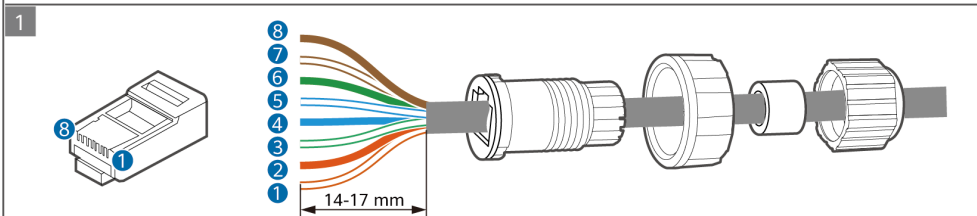
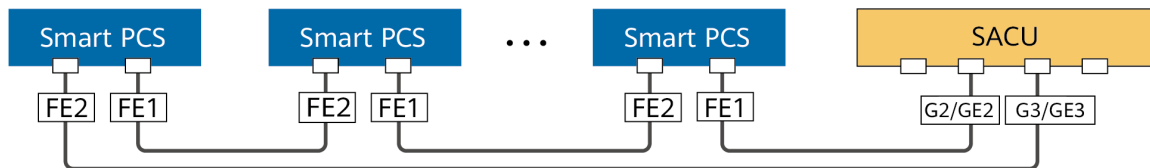

	1	2	3	4	5	6	7	8
<b>BG</b>	Бяло и оранжево	Оранжево	Бяло и зелено	Синьо	Бяло и синьо	Зелено	Бяло и кафяво	Кафяво
<b>HR</b>	Bijelo i narančasto	Narančasto	Bijelo i zeleno	Plavo	Bijelo i plavo	Zeleno	Bijelo i smeđe	Smeđe
<b>CS</b>	Bílá a oranžová	Oranžová	Bílá a zelená	Modrá	Bílá a modrá	Zelená	Bílá a hnědá	Hnědá
<b>DA</b>	Hvid og orange	Orange	Hvid og grøn	Blå	Hvid og blå	Grøn	Hvid og brun	Brun
<b>ET</b>	Valge ja oranž	Oranž	Valge ja roheline	Sinine	Valge ja sinine	Roheline	Valge ja pruun	Pruun
<b>FI</b>	Valko-oranssi	Oranssi	Valkovihreä	Sininen	Valkosininen	Vihreä	Valkoruskea	Ruskea

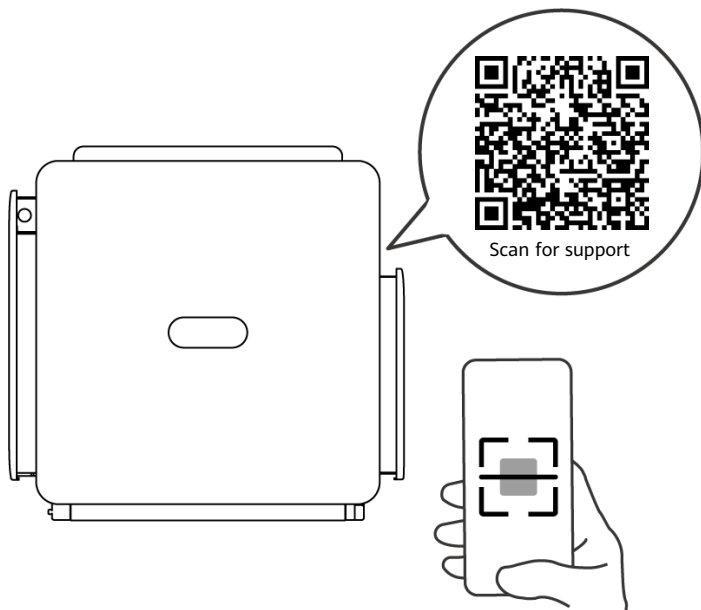

- BG** Прегледайте ръководството за потребителя, мерките за безопасност, видеата за монтаж и инструкциите за включване и пускане в експлоатация.
- HR** Pogledajte korisnički priručnik, sigurnosne mjere, videozapise o instalaciji i upute za uključivanje i puštanje u rad.
- CS** Prohlédněte si uživatelskou příručku, bezpečnostní upozornění, instalační videa a pokyny k zapnutí a uvedení do provozu.
- DA** Se brugervejledningen, sikkerhedsforanstaltningerne, installationsvideoerne og instruktionerne om tænding og ibrugtagning.
- ET** Vaadake kasutusjuhendit, ettevaatusabinõusid, paigaldusvideoid ning sisselülitamise ja kasutuselevõtu juhiseid.
- FI** Katso käyttöopas, varotoimet, asennusvideot ja käynnistys- ja käyttöönotto-ohjeet.

EL

HU

LV

LT

MK

CNR

**EL** Πριν εγκαταστήσετε τον εξοπλισμό, διαβάστε προσεκτικά το εγχειρίδιο χρήσης, για να εξοικειωθείτε με τις πληροφορίες του προϊόντος και τις προφυλάξεις ασφαλείας. Η εγγύηση του προϊόντος δεν καλύπτει ζημιές στον εξοπλισμό που προκαλούνται από μη τήρηση των οδηγιών αποθήκευσης, μεταφοράς, εγκατάστασης και χρήσης που καθορίζονται σε αυτό το έγγραφο και στο εγχειρίδιο χρήσης. Σαρρώστε τον κωδικό QR στον εξοπλισμό για να δείτε το εγχειρίδιο χρήσης και τις προφυλάξεις ασφαλείας. Οι πληροφορίες στο παρόν έγγραφο υπόκεινται σε αλλαγή χωρίς ειδοποίηση. Έχει καταβληθεί κάθε προσπάθεια για την προετοιμασία του παρόντος εγγράφου ώστε να διασφαλιστεί η ακρίβεια του περιεχομένου, αλλά όλες οι δηλώσεις, οι πληροφορίες και οι συστάσεις σε αυτό το έγγραφο δεν αποτελούν κανενός είδους εγγύηση, ρητή ή συνεπαγόμενη.

**HU** A berendezés telepítése előtt olvassa el figyelmesen a felhasználói kézikönyvet, hogy megismerje a termékinformációkat és a biztonsági óvintézkedéseket. A termékgarancia nem terjed ki a jelen dokumentumban és a felhasználói kézikönyvben meghatározott tárolási, szállítási, telepítési és használati utasítások be nem tartása miatt bekövetkezett berendezéskárookra. Olvassa be a berendezésen található QR-kódot a felhasználói kézikönyv és a biztonsági óvintézkedések megtekintéséhez. A dokumentumban közölt adatok előzetes értesítés nélkül változhatnak. A dokumentum elkészítésekor mindent megtettünk, hogy biztosítsuk a benne foglaltak pontosságát, azonban a dokumentumban szereplő kijelentések, információk és ajánlások nem minősülnek közvetlen vagy közvetett garanciának.

**LV** Pirms iekārtas uzstādīšanas rūpīgi izlasiet lietotāja rokasgrāmatu, lai iepazītos ar informāciju par produktu un drošības pasākumiem. Produkta garantija neattiecas uz iekārtas bojājumiem, kas radušies, neievērojot šajā dokumentā un lietotāja rokasgrāmatā norādītos glabāšanas, transportēšanas, uzstādīšanas un lietošanas norādījumus. Noskenējiet QR kodu uz iekārtas, lai apskatītu lietotāja rokasgrāmatu un drošības norādījumus. Šajā dokumentā ietvertā informācija var tikt mainīta bez iepriekšēja brīdinājuma. Sagatavojot šo dokumentu, ir darīts viss iespējams, lai nodrošinātu tā satura precizitāti, tomēr šajā dokumentā ietvertie paziņojumi, informācija un ieteikumi nav uzskatāmi ne par kāda veida garantiju — ne tiešu, ne izrietošu.

**LT** Prieš montuodami įrangą, atidžiai perskaitykite naudotojo vadovą, kad susipažintumėte su informacija apie gaminį ir saugos atsargumo priemonėmis. Gaminio garantija neapima įrangos pažeidimų, atsiradusių nesilaikant šiame dokumente ir naudotojo vadove nurodytų laikymo, transportavimo, įrengimo bei naudojimo gairių. Nuskaitykite ant įrenginio esantį QR kodą, kad peržiūrėtumėte naudotojo vadovą ir saugos priemones. Šiame dokumente pateikta informacija gali būti keičiama neprašęus. Rengiant šį dokumentą, visomis išgalėmis stengtasi užtikrinti jo turinio tikslumą, tačiau nė vienas pareiškimas, informacija ir rekomendacija šiame dokumente nereiškia jokios aiškiai išreikštos arba numanomos garantijos.

**MK** Пред монтажањето на опремата, внимателно прочитајте го прирачникот за корисници за да се запознаете со информациите за производот и безбедносните мерки на претпазливост. Гаранцијата за производот не покрива оштетување на опремата предизвикано поради непридржување до насоките за складирање, пренос, монтажање и користење што се наведени во овој документ и во прирачникот за корисници. Сkenирајте го QR-кодот на опремата за да ги прегледате прирачникот за корисници и безбедносните мерки на претпазливост. Информациите во овој документ може да бидат изменети без известување. Направени се сите напори при подготовката на овој документ за да се осигури точноста на содржината, но сите изјави, информации и препораки во овој документ не претставуваат никаква гаранција, изречна или посредна.

**CNR** Prije montiranja opreme pažljivo pročitajte korisničko uputstvo da biste se upoznali sa informacijama o proizvodu i mjerama bezbjednosti. Garancija ovog proizvoda ne pokriva oštećenja opreme koja nastanu uslijed nepoštovanja smjernica za skladištenje, transport, ugradnju i korišćenje, koje su navedene u ovom dokumentu i uputstvu za korisnike. Skenirajte QR kôd koji se nalazi na opremi da pregledate uputstvo za korisnike i mjere bezbjednosti. Informacije u ovom dokumentu podliježu promjeni bez prethodne najave. Prilikom pripreme ovog dokumenta uloženi su svi napori kako bi se obezbijedila tačnost sadržaja, no nijedna izjava, informacija ili preporuka u ovom dokumentu ne predstavlja garanciju bilo koje vrste, ni eksplicitnu ni implicitnu.

# 1

**EL** Απαιτήσεις εγκατάστασης

**HU** Telepítési követelmények

**LV** Uzstādīšanas prasības

**LT** Įrengimo reikalavimai

**MK** Барања за монтажање

**CNR** Zahtjevi za montažu

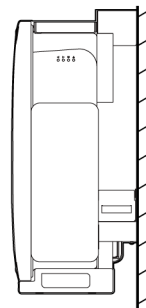
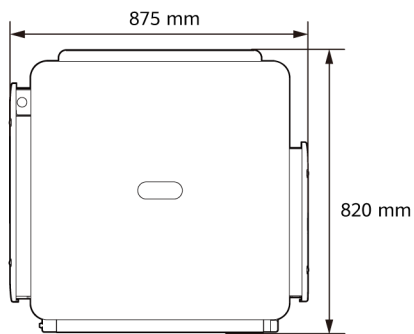
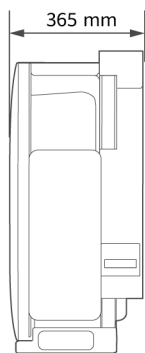

Plan 1

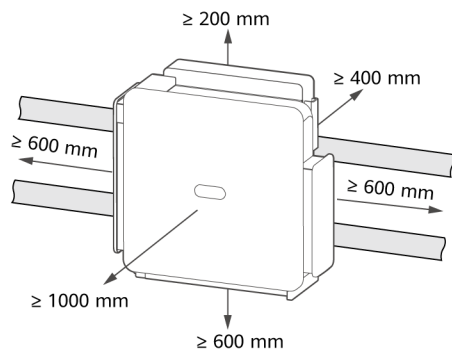

Plan 2

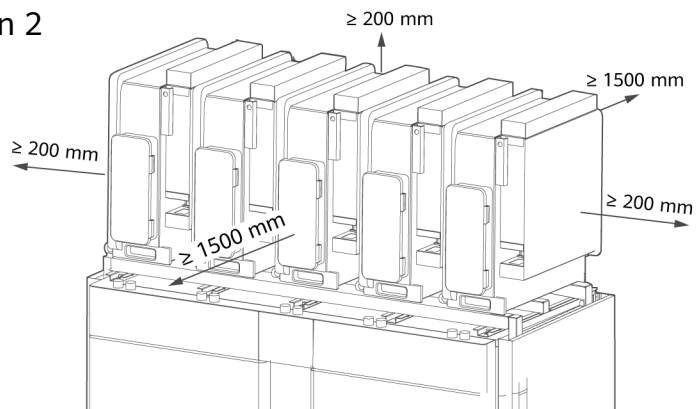

## 2

**EL** Αξεσουάρ  
**HU** Tartozékok  
**LV** Piederumi

**LT** Priedai  
**MK** Додатоци  
**CNR** Dodatna oprema

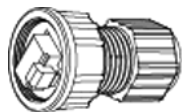

**EL** Σύνδεσμος καλωδίου  
**HU** Kábelcsatlakozó  
**LV** Kabeļa savienotājs  
**LT** Kabelio jungtis  
**MK** Приклучок за кабел  
**CNR** Konektor kabla

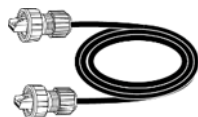

**EL** Παραδόθηκε καλώδιο επικοινωνίας 1,2 μ. Εάν το μήκος του καλωδίου δεν πληροί τις απαιτήσεις, προετοιμάστε ένα εσείς οι ίδιοι.  
**HU** 1,2 m-es kommunikációs kábelrel mellékelve. Ha a kábel hossza nem felel meg a követelményeknek, szerezzon be egyet saját maga.  
**LV** Komplektā iekļauts 1,2 m sakaru kabelis. Ja kabeļa garums neatbilst prasībām, sagatavojiet to pats.  
**LT** Pristatomas 1,2 m ryšio kabelis. Jei kabelio ilgis neatitinka reikalavimų, paruoškite kabelį patys.  
**MK** Доставен комуникациски кабел од 1,2 м. Ако должината на кабелот не ги исполнува барањата, вие подгответе кабел.  
**CNR** Dostavljen je komunikacioni kabl od 1,2 m. Ako dužina kabla ne zadovoljava zahtjeve, sprijemite jedan sami.



**EL** Κλειδί Torx  
**HU** Torx-kulcs  
**LV** Torx atslēga  
**LT** „Torx“ raktas  
**MK** Клуч Torx  
**CNR** Torx ključ

# 3

**EL** Εγκατάσταση της συσκευής  
**HU** A berendezés telepítése  
**LV** Ierīces uzstādīšana

**LT** Įrenginio įrengimas  
**MK** Монтирање на уредот  
**CNR** Montaža uređaja

**EL** Τοποθέτηση στηρίγματος  
**HU** Támaszos állvány  
**LV** Atbalsta montāža

**LT** Laikiklio montavimas  
**MK** Монтирање за поддршка  
**CNR** Montaža potpore

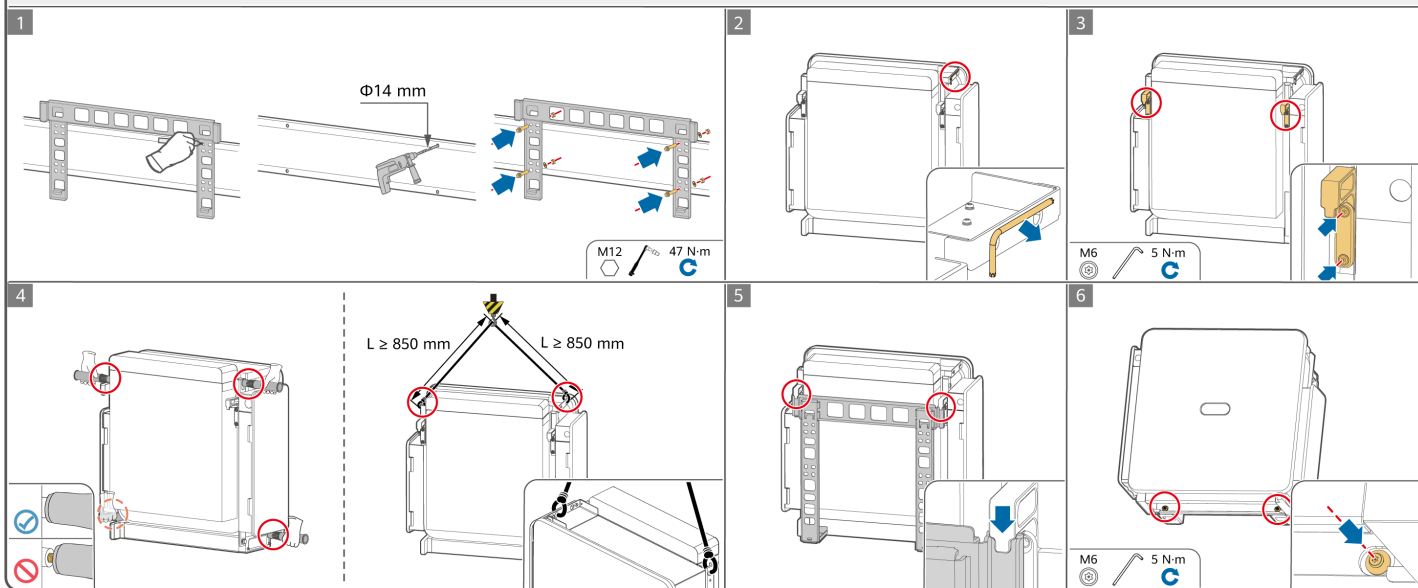

**EL** Τοποθέτηση DCBOX

**HU** DCBOX-állvány

**LV** DCBOX montāža

**LT** DCBOX montavimas

**MK** Монтирање DCBOX

**CNR** Montaža DCBOX kutije

1

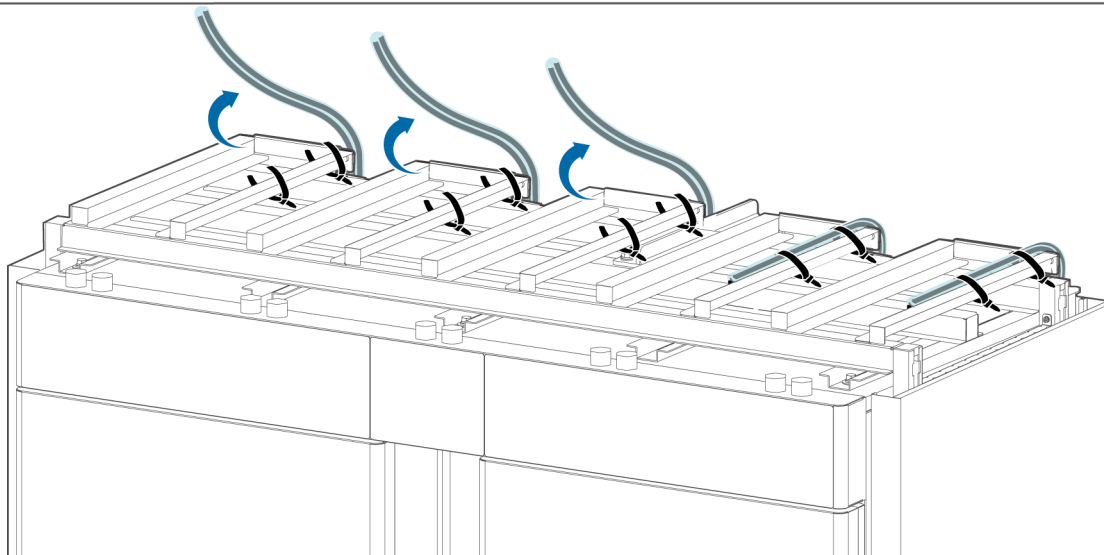

**EL** Αποσυνδέστε τα προεγκατεστημένα καλώδια DC στο επάνω μέρος του DCBOX.

**HU** Oldja ki az előre beszerelt DC-kábeleket a DCBOX tetején.

**LV** Atvienojiet iepriekš uzstādītos līdzstrāvas kabelus DCBOX augšpusē.

**LT** Atlaisvinkite DCBOX viršuje iš anksto sumontuotus nuolatinės srovės kabelius.

**MK** Исклучете ги претходно монтираните кабли за еднонасочна струја од горниот дел од DCBOX.

**CNR** Odmotajte unaprijed instalirane kablove za jednosmjernu struju na vrhu DCBOX kutije.

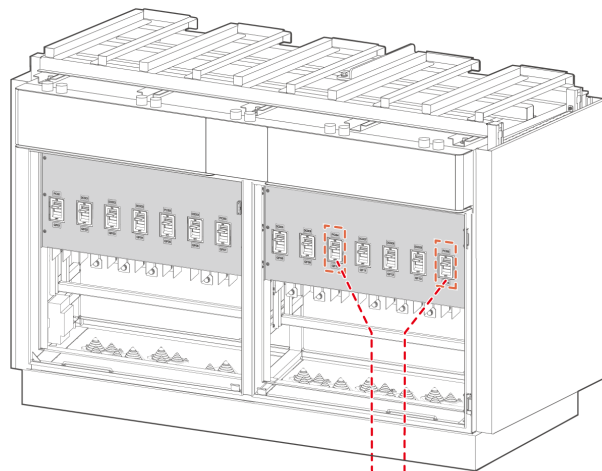
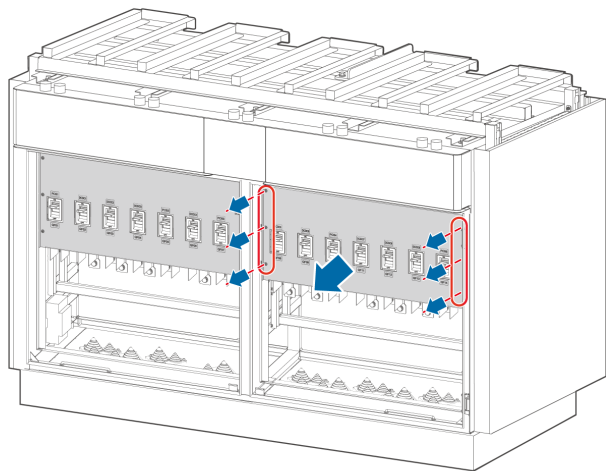

- EL** Αφαιρέστε τα προεγκατεστημένα καλώδια τροφοδοσίας DC στις θέσεις όπου δεν θα εγκατασταθεί Smart PCS.
- HU** Távolítsa el az előre telepített DC-tápkábeleket azokon a helyeken, ahol nem lesz Smart PCS telepítve.
- LV** Noņemiet iepriekš uzstādītos līdzstrāvas barošanas kabelus vietās, kur netiks uzstādīti Smart PCS.
- LT** Nuimkite iš anksto sumontuotus nuolatinės srovės maitinimo kabelius tose vietose, kuriose nebus įrengiami „Smart PCS“.
- MK** Отстранете ги претходно монтираните кабли за едностраночна струја од позициите каде што нема да се монтира Smart PCS.
- CNR** Uklonite unaprijed instalirane kablove za jednosmjernu struju sa mjesta na koja Smart PCS neće biti postavljen.

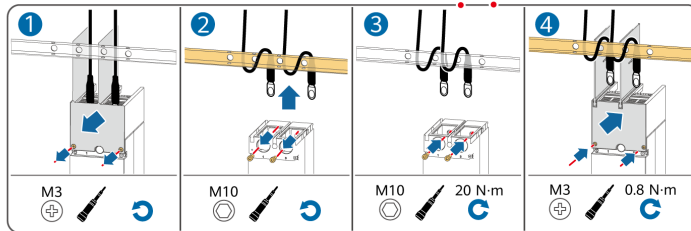

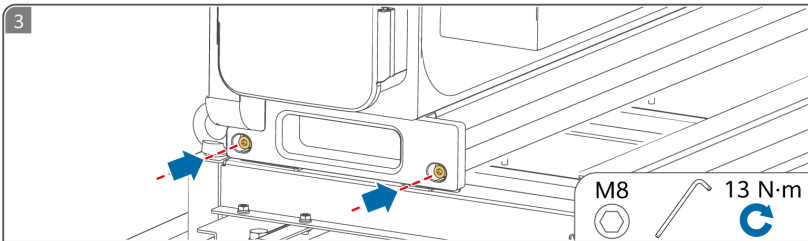

- EL** Σπρώξτε τη συσκευή κατά μήκος των οδηγών και ασφαλίστε το Smart PCS στο DCBOX.
- HU** Tolja a készüléket a vezetősínek mentén, és rögzítse a Smart PCS-t a DCBOX-hoz.
- LV** Bīdiet ierīci pa vadošajām sliedēm un nostipriniet Smart PCS pie DCBOX.
- LT** Stumkite įrenginį išilgai kreipiamųjų bėgelių ir pritvirtinkite „Smart PCS“ prie DCBOX.
- MK** Турнете го уредот по шините-водилки и прицврстете го Smart PCS на DCBOX.
- CNR** Gurnite uređaj duž vođica i obezbijedite Smart PCS na DCBOX kutiju.

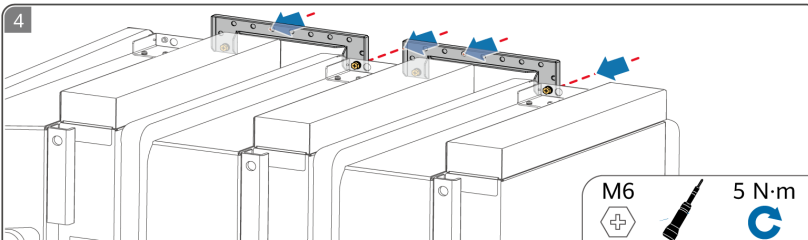

- EL** Τοποθετήστε τους βραχίονες στερέωσης της συσκευής.
- HU** Szerelje fel a készülékrögzítő konzolokat.
- LV** Uzstādiet ierīces stiprinājuma kronšteinus.
- LT** Įrenkite įrenginio tvirtinimo laikiklius.
- MK** Монтирајте ги држачите за прицврстување на уредот.
- CNR** Montirajte nosače za obezbjeđivanje uređaja.

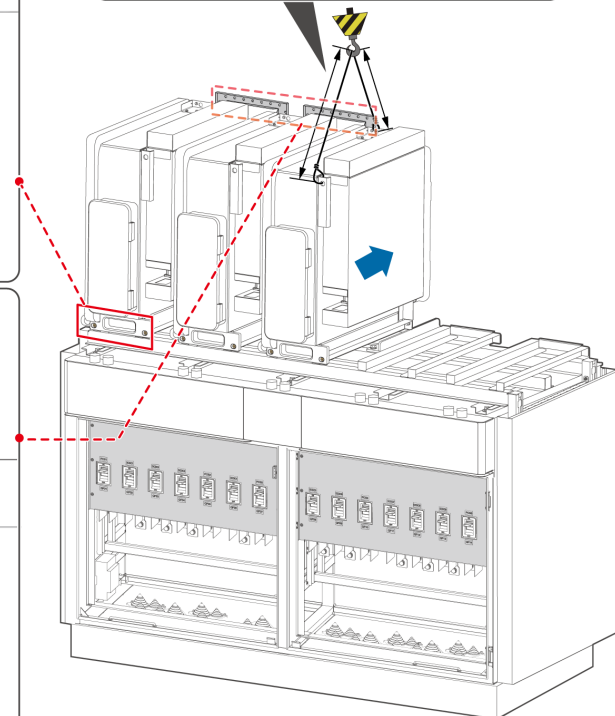
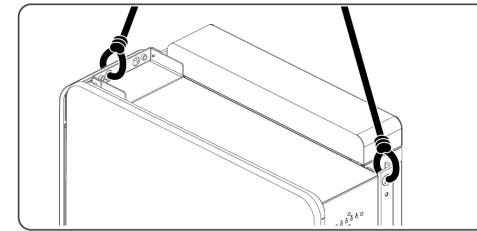

# 4

**EL** Εγκατάσταση καλωδίου PE

**HU** PE-kábel felszerelésé

**LV** PE kabeļa uzstādīšana

**LT** Apsauginio įžeminimo kabelio įrengimas

**MK** Монтирање PE-кабел

**CNR** Postavljanje PE kabla

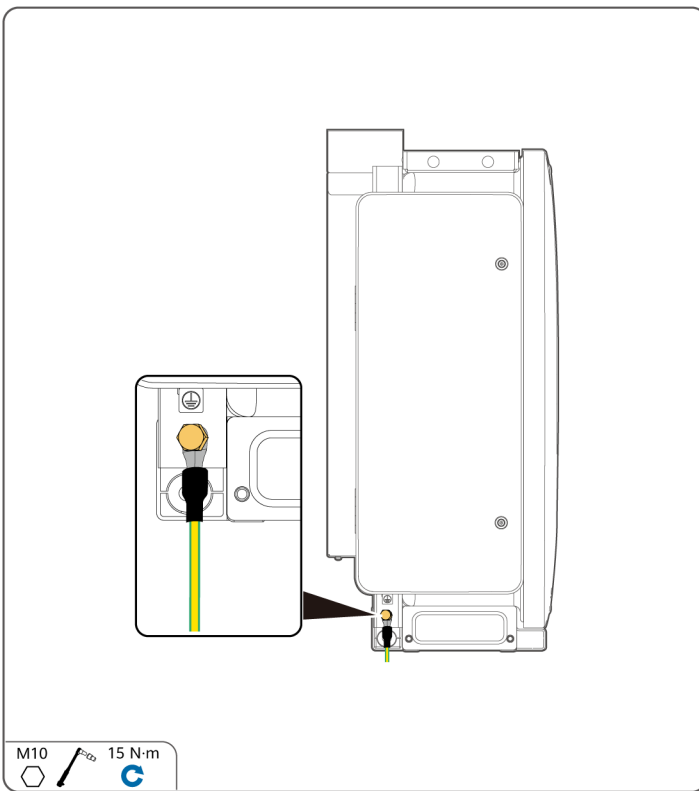
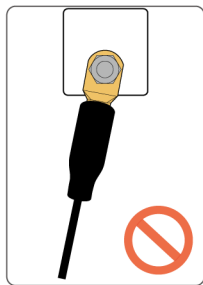
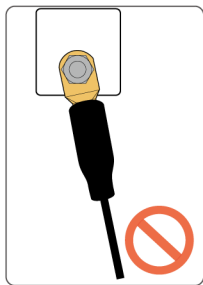
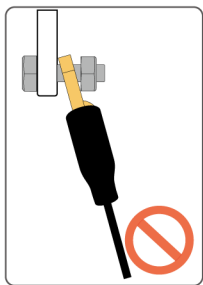
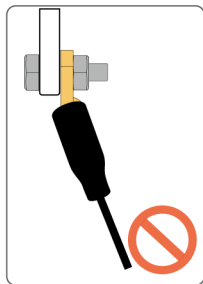
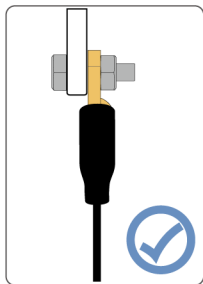
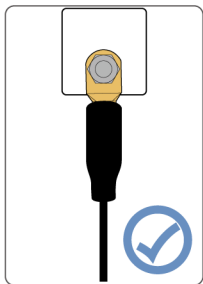

# 5

**EL** Εγκατάσταση καλωδίων τροφοδοσίας DC

**LT** Nuolatinės srovės maitinimo kabelių įrengimas

**HU** A DC-tápkábelek felszerelése

**MK** Монтирање кабли за напојување за еднонасочна струја

**LV** Līdzstrāvas barošanas kabeļu uzstādīšana

**CNR** Postavljanje kablova za jednosmjernu struju

## Plan 1

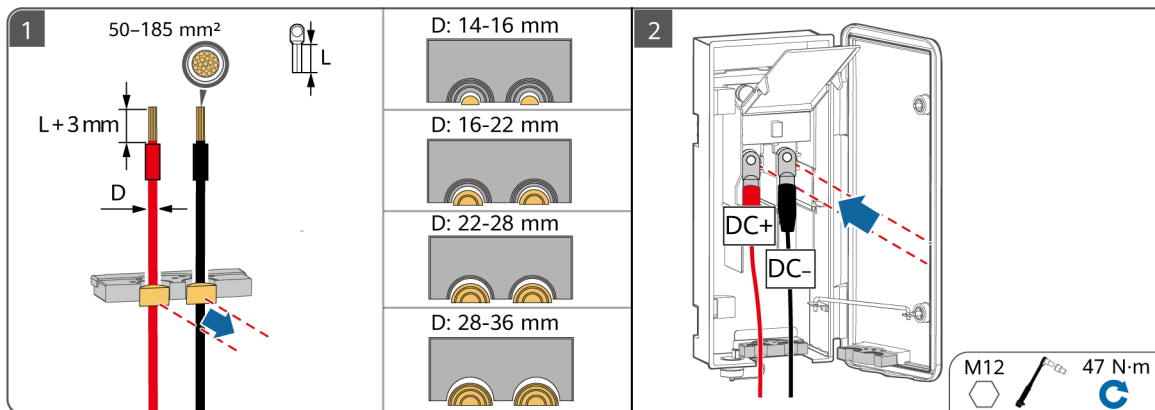

# Plan 2

1

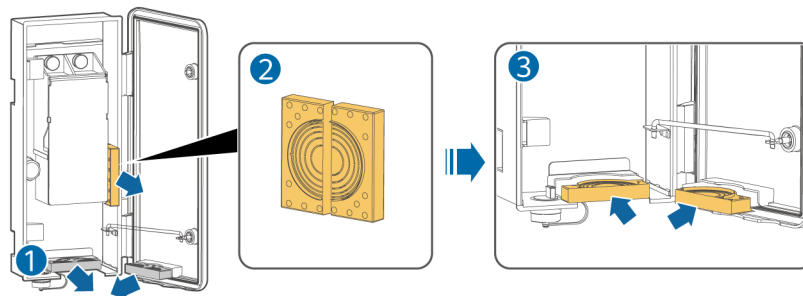

2

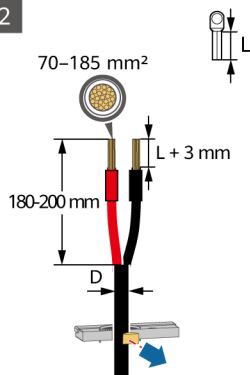

D: 24-25 mm	D: 25-37 mm
D: 37-46 mm	D: 46-55 mm
D: 55-64 mm	D: 64-66 mm

3

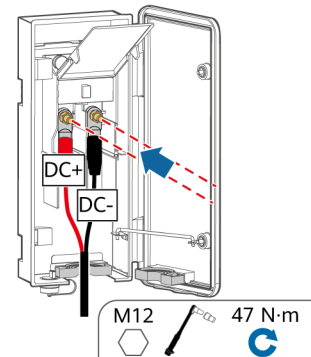

# 6

**EL** Εγκατάσταση καλωδίων τροφοδοσίας AC

**LT** Kintamosios srovės maitinimo kabelių įrengimas

**HU** Az AC-tápkábelek felszerelése

**MK** Монтирање кабли за напојување за наизменична струја

**LV** Maiņstrāvas barošanas kabeļu uzstādīšana

**CNR** Postavljanje kablova za naizmjeničnu struju



**EL** Μη συνδέετε φορτία μεταξύ ενός Smart PCS (Σύστημα ελέγχου ισχύος) και ενός διακόπτη AC που συνδέεται απευθείας με το Smart PCS (Σύστημα ελέγχου ισχύος). Διαφορετικά, ο διακόπτης μπορεί να κάνει κατά λάθος απόζευξη. Εάν χρησιμοποιείται διακόπτης AC με προδιαγραφές μη συμβατές με τα τοπικά πρότυπα, τους κανονισμούς ή τις συστάσεις της Εταιρείας, ο διακόπτης ενδέχεται να μην απενεργοποιηθεί εγκαίρως σε περίπτωση εξαιρέσεων, προκαλώντας σοβαρές βλάβες.

**HU** Ne csatlakoztasson terhelést a Smart PCS és a Smart PCS-hez közvetlenül csatlakozó AC-kapcsoló közé. Ellenkező esetben a kapcsoló véletlenül kioldódhat. Ha az AC-kapcsolót a helyi szabványokon, előírásokon vagy a vállalat ajánlásain kívüli specifikációkkal használják, előfordulhat, hogy a kapcsoló kivételes esetekben nem kapcsol ki időben, és ez súlyos hibákat okozhat.

**LV** Nepievienojiet slodzes starp Smart PCS un maiņstrāvas slēdzi, kas ir tieši savienots ar Smart PCS. Pretējā gadījumā slēdzis var atslēgties kļūdas pēc. Ja tiek izmantots maiņstrāvas slēdzis, kura specifikācijas neatbilst vietējiem standartiem, noteikumiem vai uzņēmuma ieteikumiem, slēdzis izņēmuma gadījumos var laicīgi neizslēgties, tādējādi radot smagus bojājumus.

**LT** Tarp „Smart PCS“ ir kintamosios srovės jungiklio, tiesiogiai jungiamo prie „Smart PCS“, neprijunkite apkrovų. Priešingu atveju jungiklis gali per klaidą suveikti. Jei naudojamas kintamosios srovės jungiklis, kurio specifikacijos neatitinka vietinių standartų, reglamentų arba bendrovės rekomendacijų, išimties atveju jungiklis gali laiku neišsijungti ir sukelti rimtų gedimų.

**MK** Не поврзувајте потрошувачи помеѓу Smart PCS и прекинувачот за наизменична струја што директно се поврзува со Smart PCS. Во спротивно, прекинувачот може да се активира по грешка. Ако се користи прекинувач за наизменична струја што не е во согласност со локалните стандарди и прописи или со препораките од компанијата, прекинувачот може да не се исклучи навреме во случај на грешка, со што ќе настанат сериозни дефекти.

**CNR** Ne povezujte opterećenja između Smart PCS i AC prekidača koji se direktno povezuje sa Smart PCS. U suprotnom, prekidač može greškom da se aktivira. Ako se prekidač naizmjenične struje koristi sa specifikacijama koje nijesu u skladu sa lokalnim standardima, propisima ili preporukama kompanije, možda neće uspjeti na vrijeme da se isključi u vanrednim situacijama, što može da izazove ozbiljne kvarove.

# Plan 1

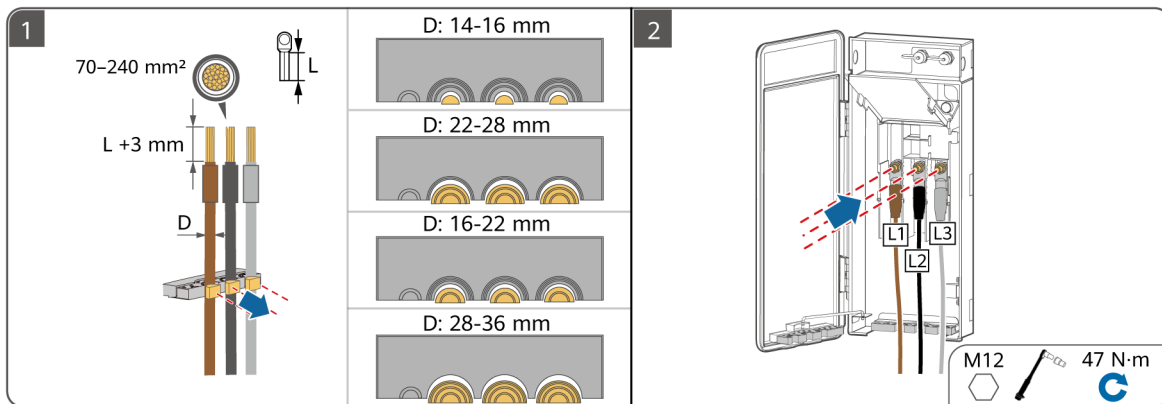

# Plan 2

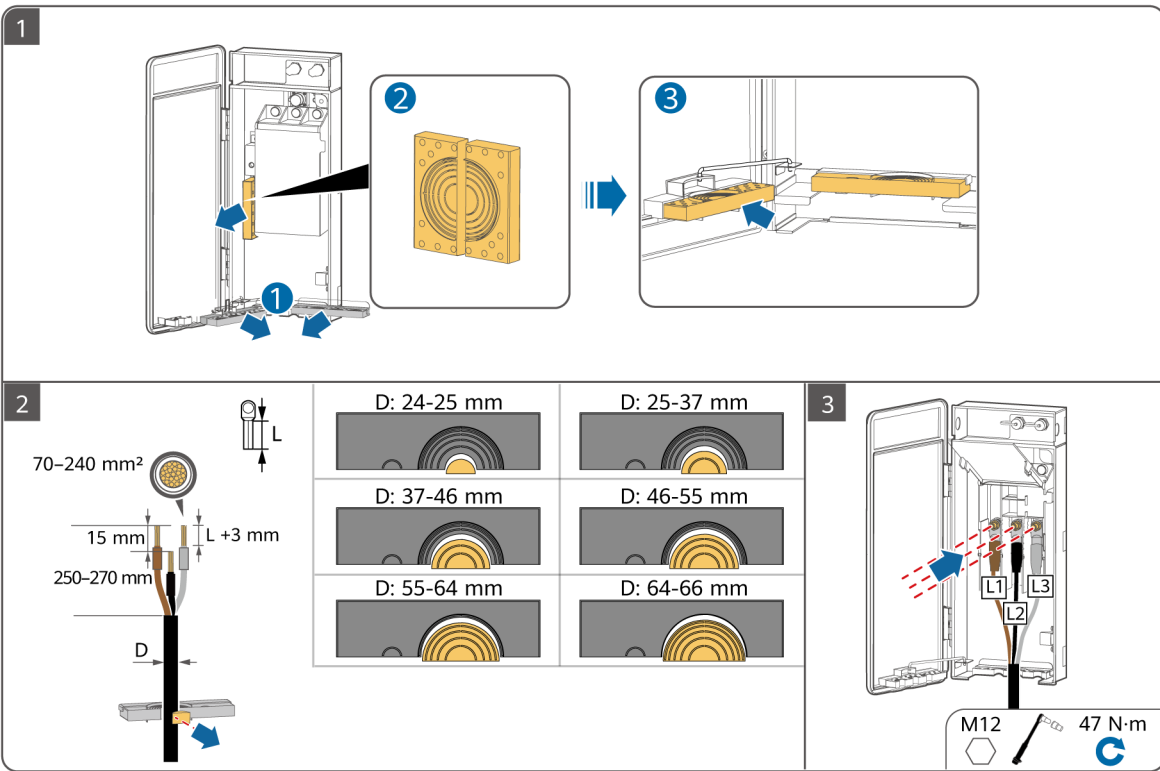

# 7

**EL** Εγκατάσταση καλωδίων επικοινωνίας FE  
**HU** FE-kommunikációs kábelek telepítése  
**LV** FE sakaru kabeļu uzstādīšana

**LT** FE ryšio kabelių įrengimas  
**MK** Монтирање FE-комуникациски кабли  
**CNR** Postavljanje FE komunikacionih kablova

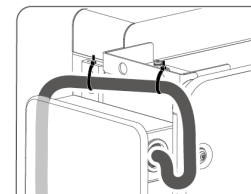
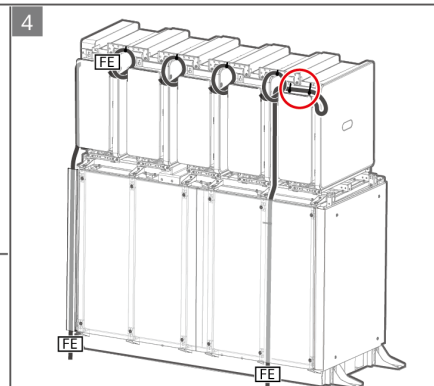
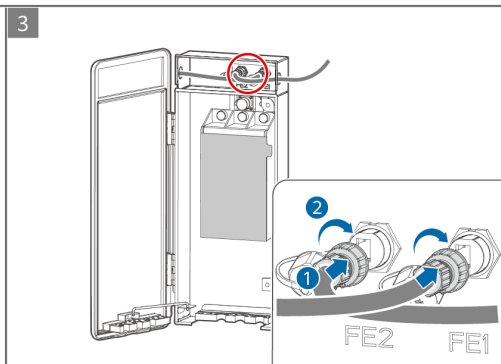
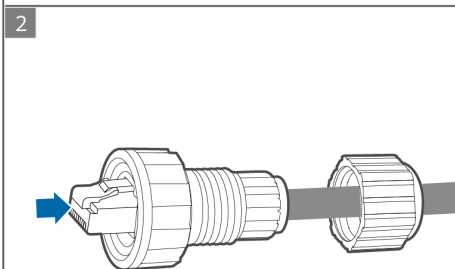
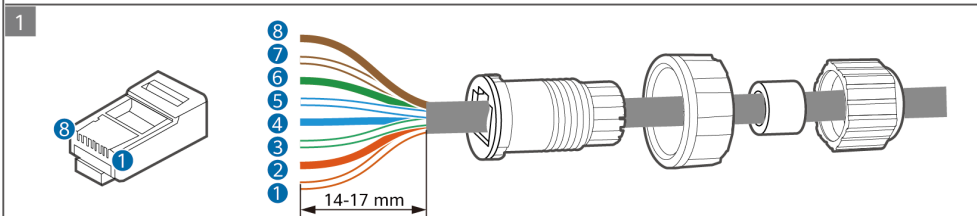
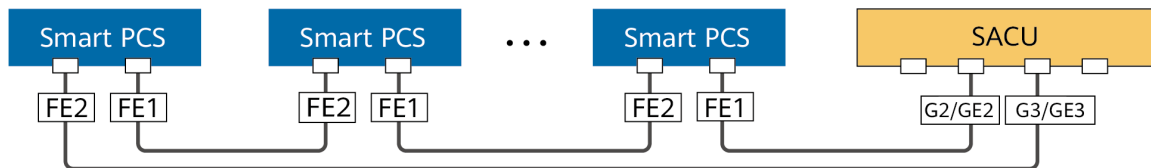

	1	2	3	4	5	6	7	8
<b>EL</b>	Λευκό-πορτοκαλί	Πορτοκαλί	Λευκό-πράσινο	Μπλε	Λευκό-μπλε	Πράσινο	Λευκό-καφέ	Καφέ
<b>HU</b>	Fehér és narancssárga	Narancssárga	Fehér és zöld	Kék	Fehér és kék	Zöld	Fehér és barna	Barna
<b>LV</b>	Balts un oranžs	Oranžs	Balts un zaļš	Zils	Balts un zils	Zaļš	Balts un brūns	Brūns
<b>LT</b>	Baltas ir oranžinis	Oranžinis	Baltas ir žalias	Mėlynas	Baltas ir mėlynas	Žalias	Baltas ir rudas	Rudas
<b>MK</b>	Бела и портокалова	Портокалова	Бела и зелена	Сина	Бела и сина	Зелена	Бела и кафена	Кафена
<b>CNR</b>	Bijelo-narandžasta	Narandžasta	Bijelo-zelena	Plava	Bijelo-plava	Zelena	Bijelo-smeđa	Smeđa

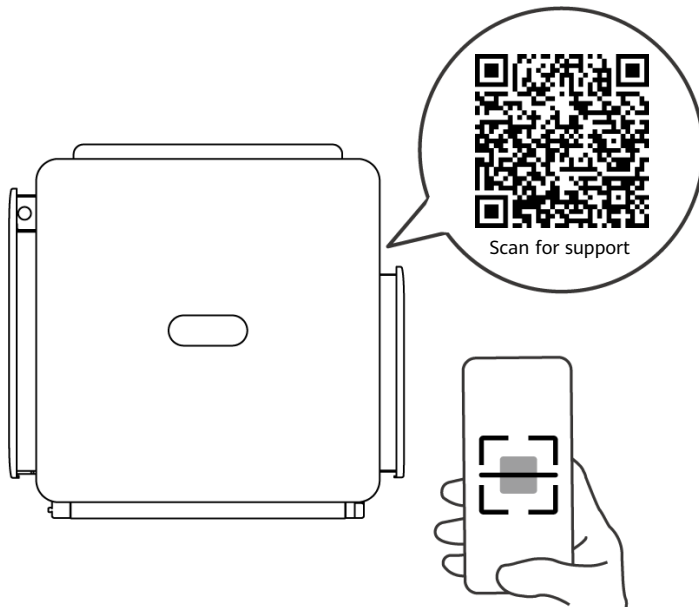

- EL** Δείτε το εγχειρίδιο χρήσης, τις προφυλάξεις ασφαλείας, τα βίντεο εγκατάστασης και τις οδηγίες ενεργοποίησης και θέσης σε λειτουργία.
- HU** Tekintse meg a felhasználói kézikönyvet, a biztonsági óvintézkedéseket, a telepítési videókat, valamint a bekapcsolási és üzembehelyezési utasításokat.
- LV** Skatiet lietotāja rokasgrāmatu, drošības pasākumus, uzstādīšanas video un instrukcijas par ieslēgšanu un nodošanu ekspluatācijā.
- LT** Peržiūrėkite naudotojo vadovą, saugos priemones, įrengimo vaizdo įrašus ir įjungimo bei paleidimo instrukcijas.
- MK** Прегледајте ги упатството за корисници, безбедносните мерки на претпазливост, видеата за монтирање и упатствата за вклучување и пуштање во употреба.
- CNR** Pogledajte uputstvo za korisnike, mjere bezbjednosti, video snimke o instalaciji i uputstva za uključivanje i puštanje u pogon.

NB

PT-PT

RO

SR

SK

SL

- NB** Les brukerhåndboken nøye for å gjøre deg kjent med produktinformasjonen og sikkerhetsforskrifter før du installerer utstyret. Produktgarantien dekker ikke utstyrsskade forårsaket av at man ikke har fulgt retningslinjene for oppbevaring, transport, installasjon og bruk i dette dokumentet og i brukerhåndboken. Skann QR-koden på utstyret for å se brukerhåndboken og forholdsreglene. Informasjonen i dette dokumentet kan endres uten varsel. Ved utarbeidelsen av dette dokumentet har vi så langt som mulig forsøkt å sikre at innholdet er nøyaktig. Imidlertid utgjør ingen av erklæringene, opplysningene eller anbefalingene i dokumentet noen form for uttrykt eller underforstått garanti.
- PT-PT** Antes de instalar o equipamento, leia o manual do utilizador com atenção para se familiarizar com as informações sobre o produto e as precauções de segurança. A garantia do produto não cobre danos do equipamento causados pelo incumprimento das diretrizes de armazenamento, transporte, instalação e utilização especificadas neste documento e no manual do utilizador. Efetue a leitura do código QR no equipamento para ver o manual do utilizador e as precauções de segurança. As informações presentes neste documento estão sujeitas a alterações sem aviso prévio. Foram feitos todos os esforços na preparação deste documento para garantir a precisão do conteúdo. No entanto, nenhuma das declarações, informações ou recomendações presentes neste documento constitui algum tipo de garantia, seja expressa ou implícita.
- RO** Înainte de a instala echipamentul, citiți cu atenție manualul de utilizare pentru a vă familiariza cu informațiile despre produs și cu măsurile de siguranță. Garanția produsului nu acoperă daunele asupra echipamentului cauzate de nerespectarea instrucțiunilor de depozitare, transport, instalare și utilizare specificate în acest document și în manualul de utilizare. Scanați codul QR de pe echipament pentru a vedea manualul de utilizare și măsurile de siguranță. Informațiile din acest document pot fi modificate fără notificare. La pregătirea acestui document s-au făcut toate eforturile pentru a asigura corectitudinea conținutului, însă declarațiile, informațiile și recomandările din acest document nu constituie nicio garanție de niciun fel, nici explicită, nici implicită.
- SR** Пре инсталација опреме пажљиво прочитајте корисничко упутство да бисте се упознали са информацијама о производу и мерама предострожности. Гаранција производа не покрива оштећење опреме проузроковано непоштовањем смерница за складиштење, транспорт, инсталацију и употребу, које су наведене у овом документу и корисничком упутству. Скенирајте QR код на опреми да бисте прегледали корисничко упутство и мере предострожности. Информације у овом документу подложне су променама без претходног обавештења. У припреми овог документа учињени су сви напори да се осигура тачност садржаја, али ниједна изјава, информација ни препорука у овом документу не представља гаранцију било које врсте, изричиту или подразумевану.
- SK** Pred inštaláciou zariadenia si pozorne prečítajte používateľskú príručku, aby ste sa oboznámili s informáciami o produkte a bezpečnostnými opatreniami. Záruka na produkt sa nevzťahuje na poškodenie zariadenia spôsobené nedodržaním pokynov na skladovanie, prepravu, inštaláciu a používanie uvedených v tomto dokumente a v používateľskej príručke. Ak chcete zobraziť používateľskú príručku a bezpečnostné opatrenia, naskenujte kód QR na zariadení. Informácie v tomto dokumente sa môžu zmeniť bez predchádzajúceho oznámenia. Počas prípravy tohto dokumentu bolo vynaložené všetko úsilie na zabezpečenie presnosti jeho obsahu. Žiadne vyhlásenia, informácie ani odporúčania v tomto dokumente však nepredstavujú záruku žiadneho druhu, výslovnú ani predpokladanú.
- SL** Pred namestitvijo opreme natančno preberite uporabniški priročnik in se seznanite z informacijami o izdelku in previdnostnih ukrepih. Garancija izdelka ne krije poškodb opreme, ki nastanejo zaradi neupoštevanja navodil o shranjevanju, prevažanju, namestitvi in uporabi, navedenih v tem dokumentu in uporabniškem priročniku. Optično preberite kodo QR na opreми, da si ogledate uporabniški priročnik in previdnostne ukrepe. Informacije v tem dokumentu se lahko spremenijo brez obvestila. Pri pripravi tega dokumenta je bilo vložene veliko truda za zagotovitev natančnosti vsebine, vendar nobene izjave, informacije in priporočila v tem dokumentu ne zagotavljajo nikakršnega jamstva, izrecnega ali implicitnega.

# 1

**NB** Installasjonskrav  
**PT-PT** Requisitos de instalação  
**RO** Cerințe de instalare

**SR** Захтеви за инсталацију  
**SK** Požadavky na inštaláciu  
**SL** Zahteve glede namestitve

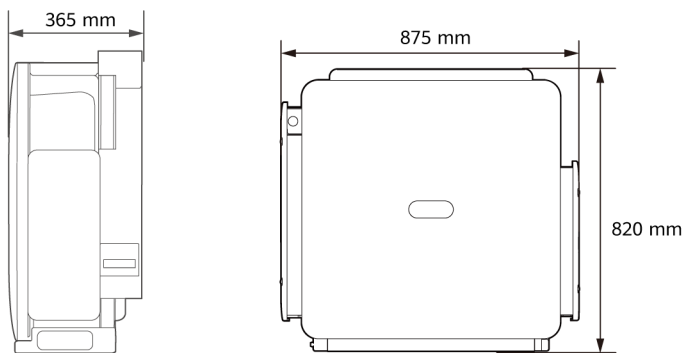

Plan 1

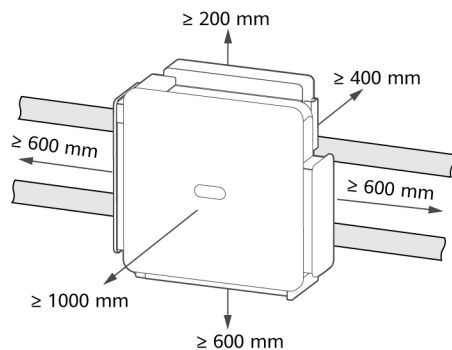

Plan 2

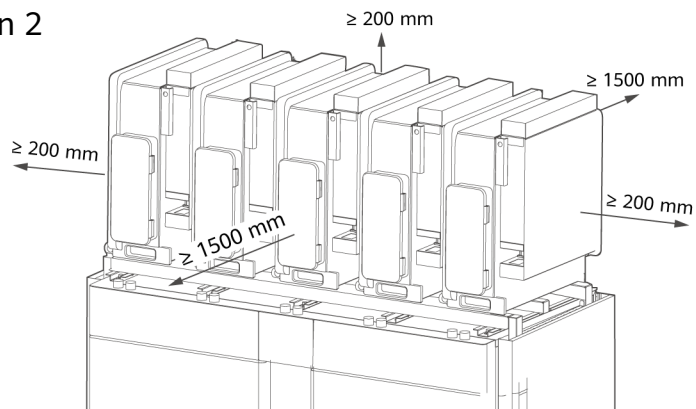

## 2

**NB** Tilbehør  
**PT-PT** Acessórios  
**RO** Accesorii

**SR** Додатни прибор  
**SK** Príslušenstvo  
**SL** Dodatna oprema

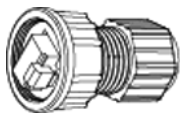

**NB** Kabeltilkobler  
**PT-PT** Conector do cabo  
**RO** Conector cablu  
**SR** Конектор кабла  
**SK** Konektor kábla  
**SL** Priključek kabla

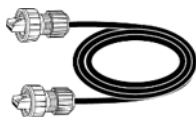

**NB** 1,2 m kommunikasjonskabel leveres. Hvis kabellengden ikke oppfyller kravene, klargjør du en selv.  
**PT-PT** Disponibilizado um cabo de comunicações de 1,2 m. Obtenha um cabo maior se o comprimento for insuficiente.  
**RO** Cablu de comunicații de 1,2 m livrat. În cazul în care lungimea cablului nu îndeplinește cerințele, asigurați dvs. unul.  
**SR** Испоручује се комуникациони кабл од 1,2 м. Ако дужина кабла не задовољава захтеве, самостално припремите кабл.  
**SK** Dodávaný 1,2 m komunikačný kábel. Ak dĺžka kábla nevyhovuje požiadavkám, vyhotovte si kábel sami.  
**SL** Priložen je komunikacijski kabel (1,2 m). Če dolžina kabla ne ustreza zahtevam, ga pripravite sami.



**NB** Torx-nøkkel  
**PT-PT** Chave torx  
**RO** Cheie torx  
**SR** Звездасти кључ  
**SK** Kľúč Torx  
**SL** Nasadni ključ torx

# 3

**NB** Installere enheten

**PT-PT** Instalação do dispositivo

**RO** Instalarea dispozitivului

**SR** Инсталирање уређаја

**SK** Inštalácia zariadenia

**SL** Namestitev naprave

**NB** Støttemontering

**PT-PT** Montagem do suporte

**RO** Montare pe suport

**SR** Монтирање потпоре

**SK** Montáž podpery

**SL** Namestitev podstavka

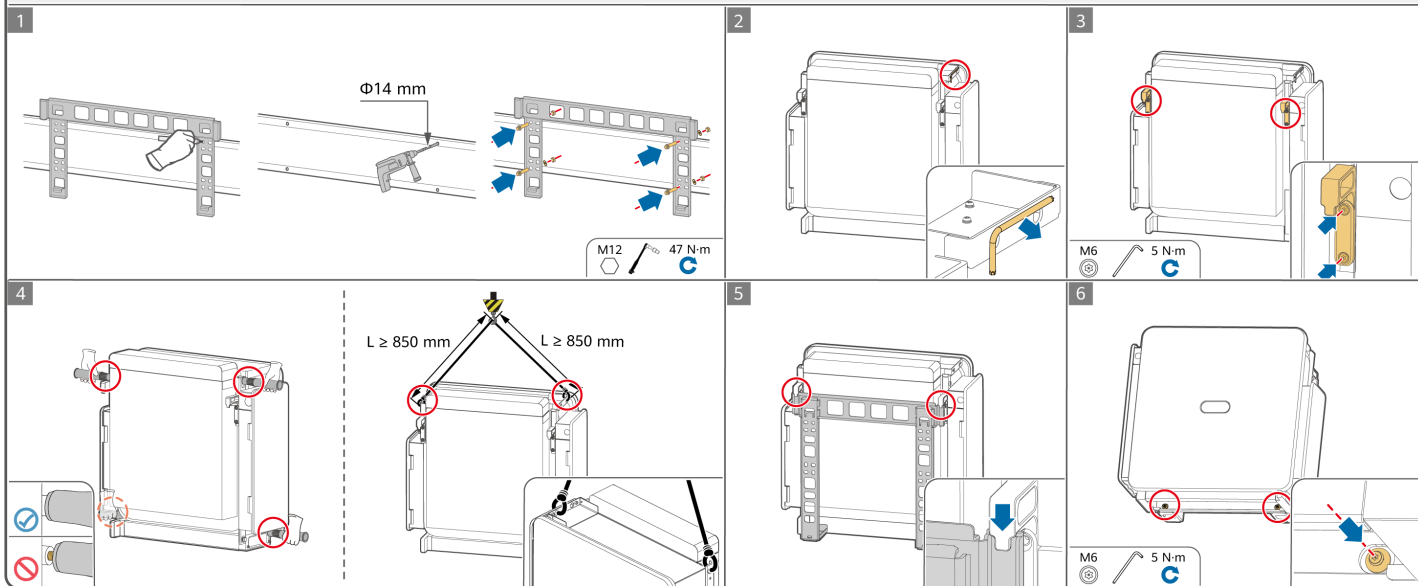

**NB** DCBOX-montering

**PT-PT** Montagem da DCBOX

**RO** Montare pe DCBOX

**SR** Монтирање DCBOX кутије

**SK** Montáž zariadenia DCBOX

**SL** Namestitev plošče DCBOX

1

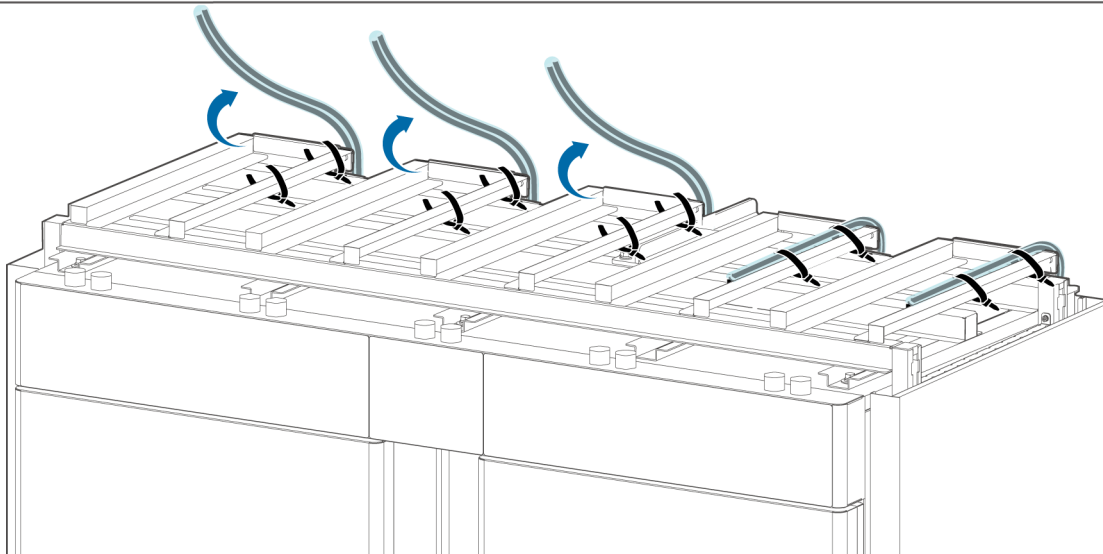

**NB** Løsne de forhåndsinstallerte DC-kablene på toppen av DCBOX-en.

**PT-PT** Solte os cabos de CC pré-instalados no topo da DCBOX.

**RO** Desfaceți cablurile c.c. preinstalate din partea de sus a DCBOX-ului.

**SR** Одмотајте унапред инсталиране каблове за једносмерну струју на врху DCBOX кутије.

**SK** Odviažte predinštalované káble jednosmerného prúdu na hornej strane zariadenia DCBOX.

**SL** Razvezite vnaprej nameščene kable za enosmerni tok na vrhu plošče DCBOX.

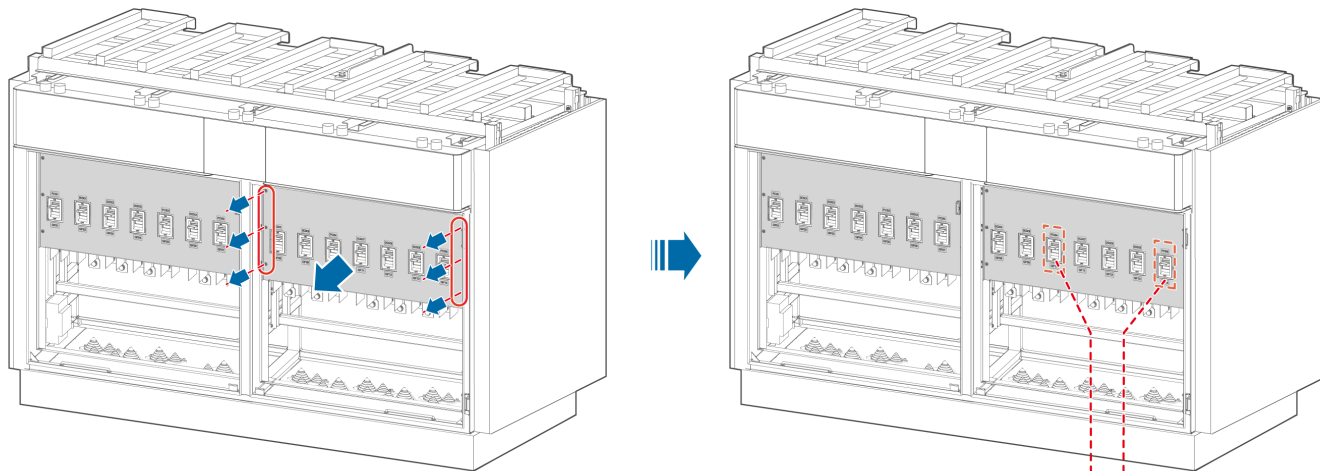

- NB** Fjern de forhåndsinstallerte DC-strømkablene i posisjonene der ingen Smart PCS skal bli installert.
- PT-PT** Remova os cabos de alimentação de CC pré-instalados nas posições onde não será instalado nenhum Smart PCS.
- RO** Scoateți cablurile de alimentare c.c. preinstalate din pozițiile în care nu va fi instalat niciun Smart PCS.
- SR** Уклоните унапред инсталиране каблове за једносмерну струју на места на којима Smart PCS неће бити инсталиран.
- SK** Odstráňte predinštalované napájacie káble jednosmerného prúdu v pozíciách, v ktorých nebude nainštalované zariadenie Smart PCS.
- SL** Odstranite vnaprej nameščene napajalne kable za enosmerni tok na mestih, na katerih ne bo nameščen noben sistem Smart PCS.

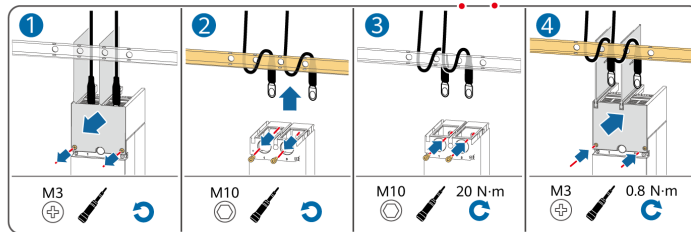

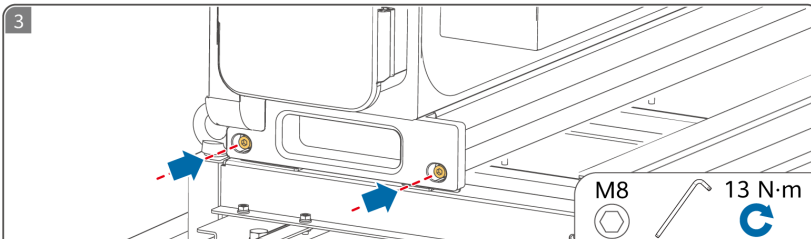

**NB** Skvy enheten langs styreskinner og fest Smart PCS til DCBOX.

**PT-PT** Empurre o dispositivo ao longo das calhas e fixe o Smart PCS na DCBOX.

**RO** Împingeți dispozitivul de-a lungul șinelor de ghidare și fixați Smart PCS-ul pe DCBOX.

**SR** Гурните уређај дуж вођица и причврстите Smart PCS за DCBOX кутију.

**SK** Zatlačte zariadenie pozdĺž vodiacich líšt a upevnite zariadenie Smart PCS k zariadeniu DCBOX.

**SL** Potisnite napravo vzdolž vodilnih tirnic in pritrdite sistem Smart PCS na ploščo DCBOX.

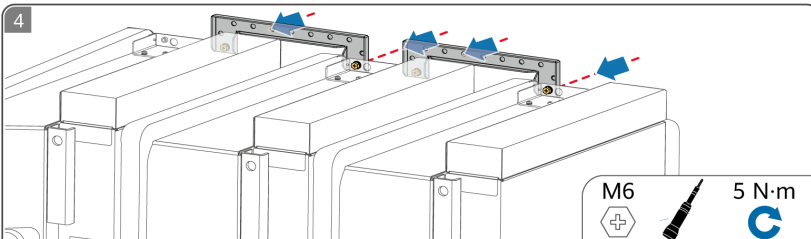

**NB** Installer enhetens festebraketter.

**PT-PT** Instale os suportes de fixação do dispositivo.

**RO** Instalați consolele de fixare ale dispozitivului.

**SR** Инсталирајте држаче за причвршћивање уређаја.

**SK** Nainštalujte držiaky na pripevnenie zariadenia.

**SL** Namestite varnostne nosilce naprave.

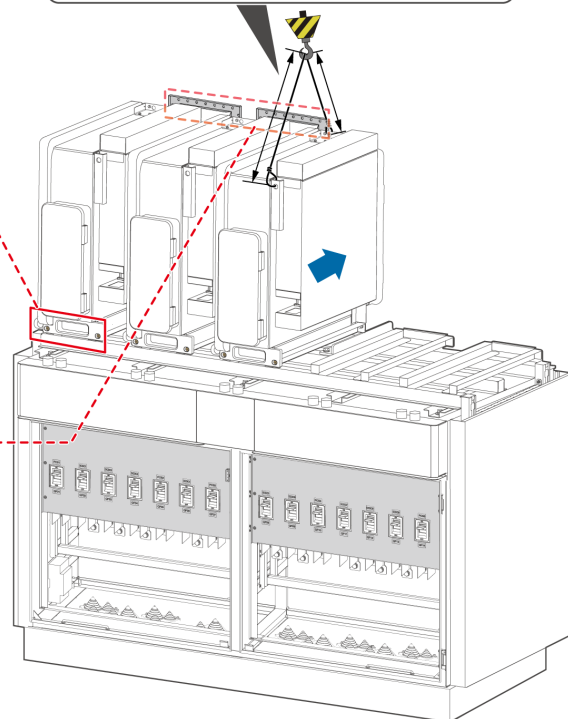
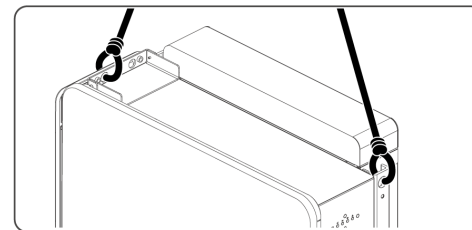

# 4

**NB** Installere en PE-kabel

**PT-PT** Instalação de um cabo de PE

**RO** Instalarea unui cablu de împământare

**SR** Инсталирање кабла заштитног уземљења (PE)

**SK** Inštalácia ochranného uzemňovacieho kábla

**SL** Namestitev ozemljitvenega kabla

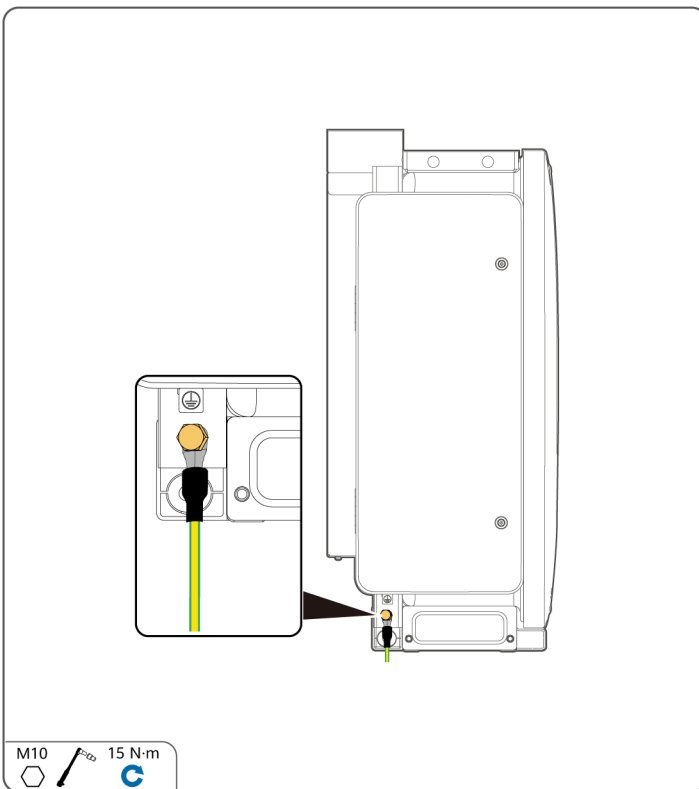
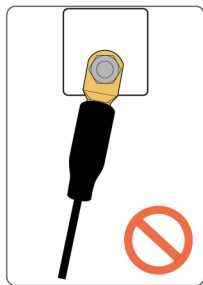
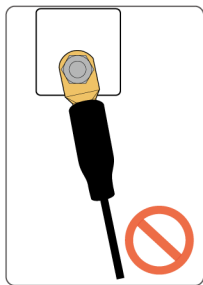
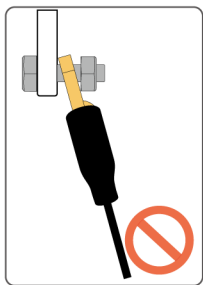
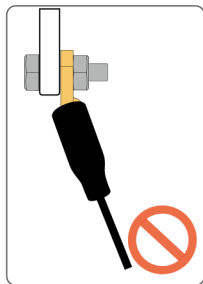
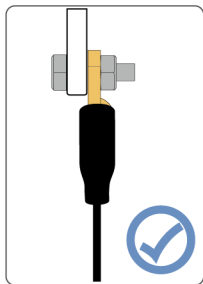
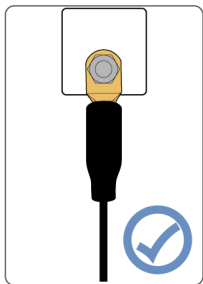

# 5

**NB** Installere DC-strømkabler

**PT-PT** Instalação dos cabos de alimentação de CC

**RO** Instalarea cablurilor de alimentare c.c.

**SR** Постављање каблова за једносмерну струју

**SK** Inštalácia napájacích káblov jednosmerného prúdu

**SL** Namestitev napajalnih kablov za enosmerni tok

## Plan 1

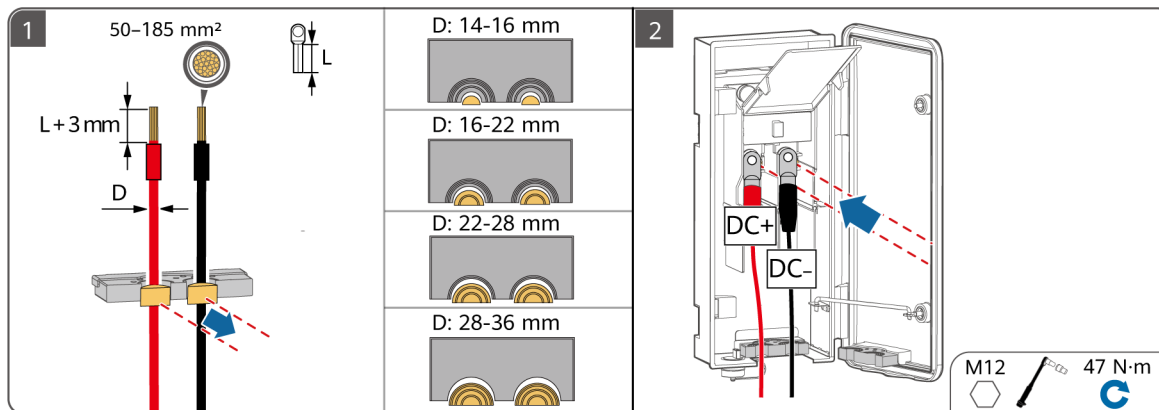

## Plan 2

1

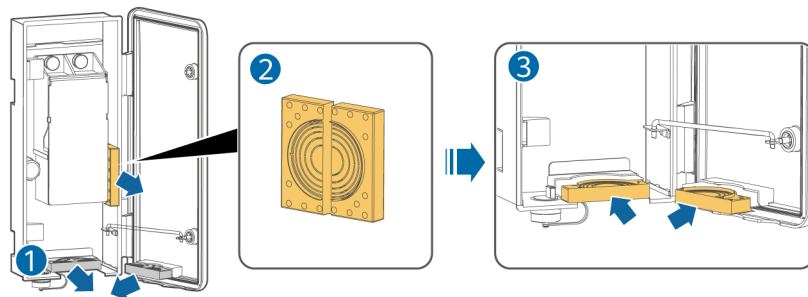

2

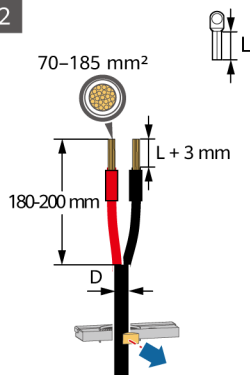

D: 24-25 mm



D: 25-37 mm



D: 37-46 mm



D: 46-55 mm



D: 55-64 mm



D: 64-66 mm



3

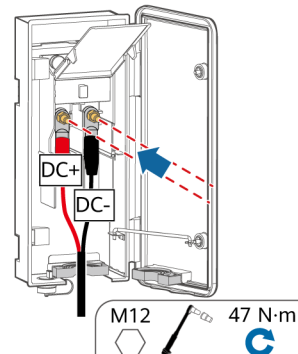

# 6

**NB** Installere AC-strømkabler

**PT-PT** Instalação dos cabos de alimentação de CA

**RO** Instalarea cablurilor de alimentare c.a.

**SR** Инсталирање каблова за наизменичну струју

**SK** Inštalácia napájacích káblov striedavého prúdu

**SL** Namestitev napajalnih kablov za izmenični tok



- NB** Ikke koble belastninger mellom en Smart PCS og en AC-bryter som kobles direkte til Smart PCS. Ellers kan bryteren utløses ved en feil. Hvis en AC-bryter brukes med spesifikasjoner utover lokale standarder, forskrifter eller selskapets anbefalinger, kan det være bryteren ikke slår seg av i tide ved unntak, noe som kan forårsake alvorlige feil.
- PT-PT** Não ligue cargas entre o Smart PCS e um interruptor de CA que se ligue diretamente ao Smart PCS. Caso contrário, o interruptor pode ser acionado por engano. Se for utilizado um interruptor de CA com especificações que vão além dos padrões locais, dos regulamentos ou das recomendações da Empresa, o interruptor pode não se desligar atempadamente em caso de exceções, causando falhas graves.
- RO** Nu conectați sarcini între o unitate Smart PCS și un întrerupător de c.a. care se conectează direct la această unitate. În caz contrar, întrerupătorul se poate declanșa accidental. Dacă se folosește un întrerupător c.a. neconform cu standardele/reglementările locale sau cu recomandările companiei, este posibil ca întrerupătorul să nu oprească echipamentul în timp util, cauzând defecțiuni grave.
- SR** Немојте спајати потрошаче између Smart PCS-а и прекидача за наизменичну струју (AC) који се повезује директно на Smart PCS. У супротном, прекидач може грешком да се активира. Ако се користи прекидач за наизменичну струју (AC) са спецификацијама које нису у складу с локалним стандардима, прописима или препорукама Компаније, прекидач можда неће успети да се искључи на време у ванредним ситуацијама, што може да изазове озбиљне кварове.
- SK** Nepripájajte záťaže medzi zariadením Smart PCS a prepínačom striedavého prúdu, ktorý sa priamo pripája k zariadeniu Smart PCS. V opačnom prípade môže dôjsť k chybnému vypnutiu prepínača. Ak sa použije prepínač striedavého prúdu so špecifikáciami nad rámec miestnych noriem, predpisov alebo odporúčaní spoločnosti, prepínač sa v prípade mimoriadnej udalosti nemusí včas vypnúť, čo môže spôsobiť vážnu poruchu.
- SL** Ne povežite obremenitev med Smart PCS in stikalom za izmenični tok, ki se neposredno povezuje s Smart PCS. V nasprotnem primeru se lahko to stikalo nenamerno sproži. Če se pri uporabi stikala za izmenični tok ne upoštevajo specifikacije lokalnih standardov, predpisov ali priporočil podjetja, se stikalo v primeru izjem morda ne bo izklopilo pravočasno, zaradi česar lahko pride do resnih napak.

# Plan 1

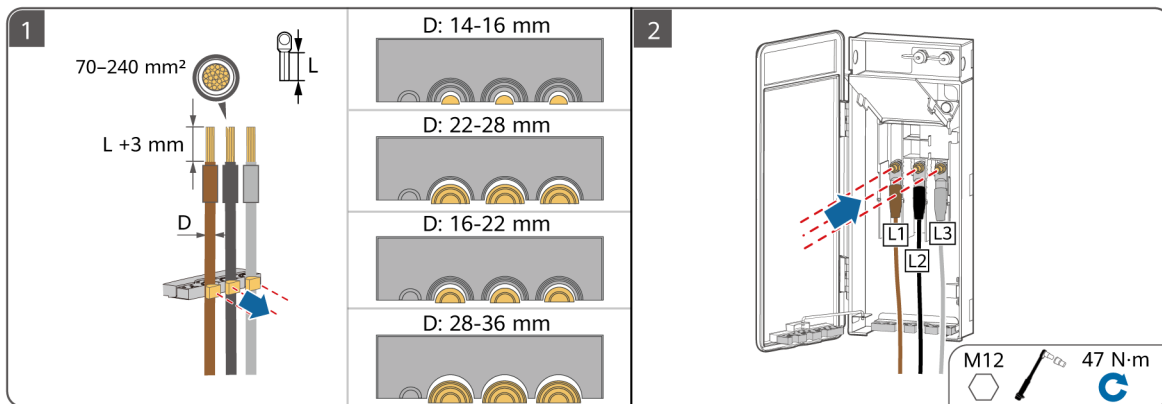

# Plan 2

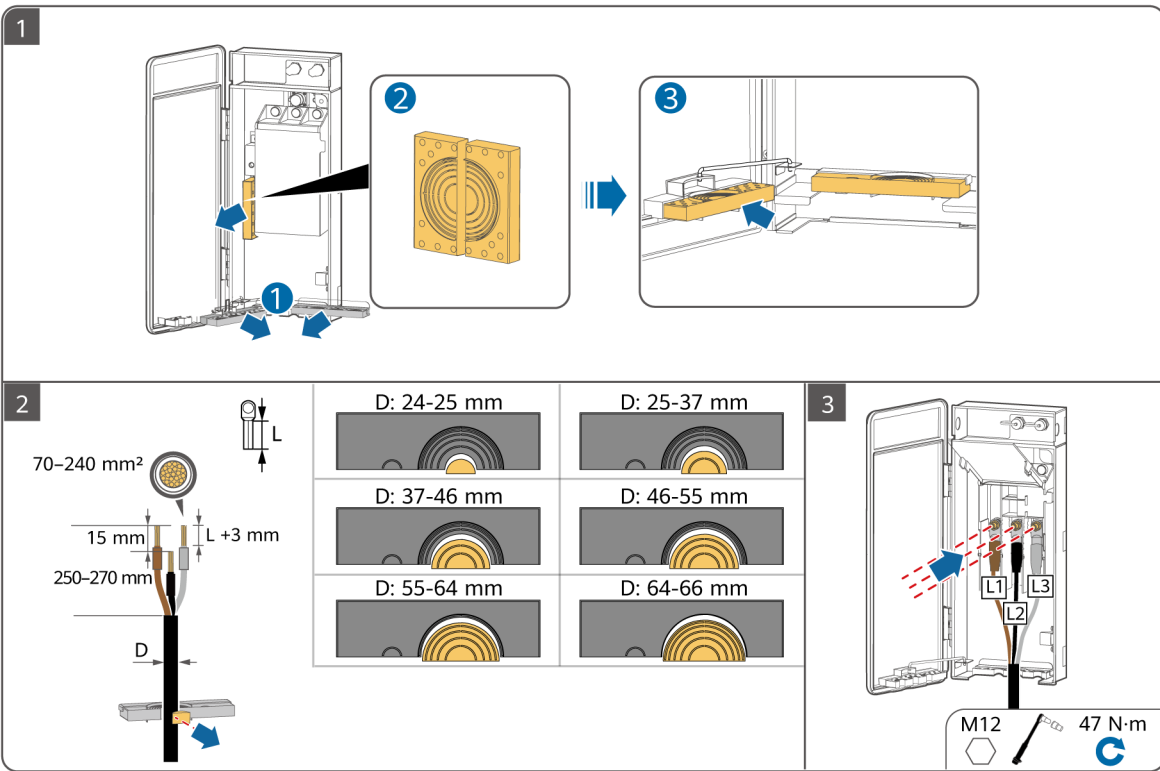

# 7

**NB** Installere FE-kommunikasjonskabler

**PT-PT** Instalação dos cabos de comunicações FE

**RO** Instalarea caburilor de comunicații FE

**SR** Инсталирање комуникационих каблова (FE)

**SK** Inštalácia komunikačných káblov Fast Ethernet (FE)

**SL** Namestitvev komunikacijskih kablov FE

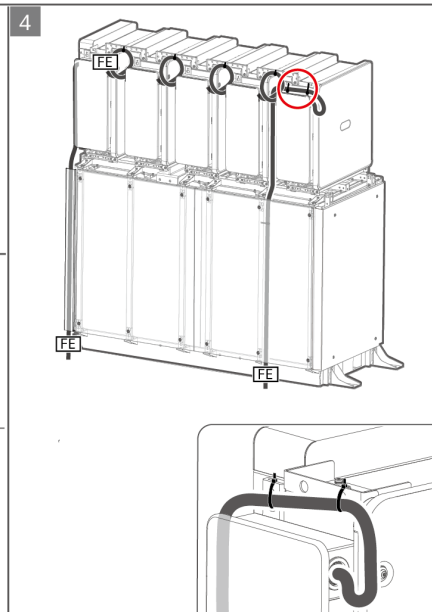
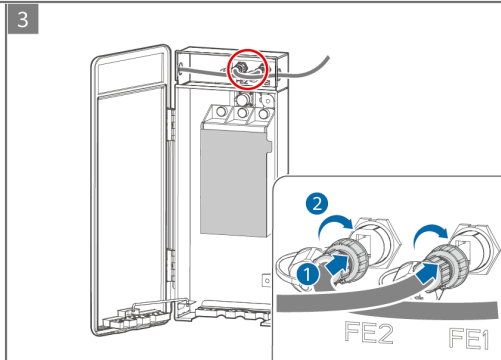
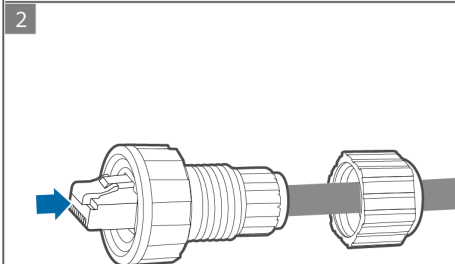
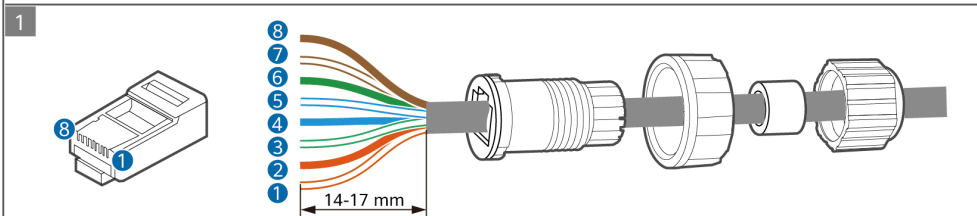
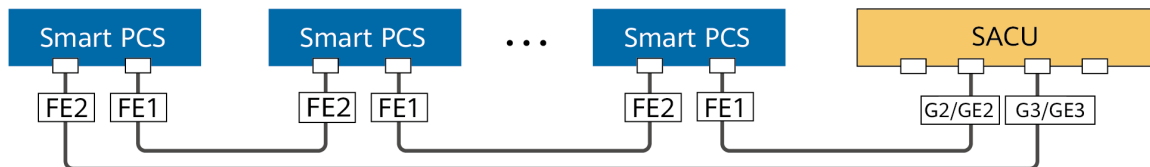

	1	2	3	4	5	6	7	8
<b>NB</b>	Hvit og oransje	Oransje	Hvit og grønn	Blå	Hvit og blå	Grønn	Hvit og brun	Brun
<b>PT-PT</b>	Branco e laranja	Laranja	Branco e verde	Azul	Branco e azul	Verde	Branco e castanho	Castanho
<b>RO</b>	Alb și portocaliu	Portocaliu	Alb și verde	Albastru	Alb și albastru	Verde	Alb și maro	Maro
<b>SR</b>	Бело-наранџаста	Наранџаста	Бело-зелена	Плава	Бело-плава	Зелена	Бело-браон	Браон
<b>SK</b>	Biela a oranžová	Oranžová	Biela a zelená	Modrá	Biela a modrá	Zelená	Biela a hnedá	Hnedá
<b>SL</b>	Belo-oranžna	Oranžna	Belo-zelena	Modra	Belo-modra	Zelena	Belo-rjava	Rjava

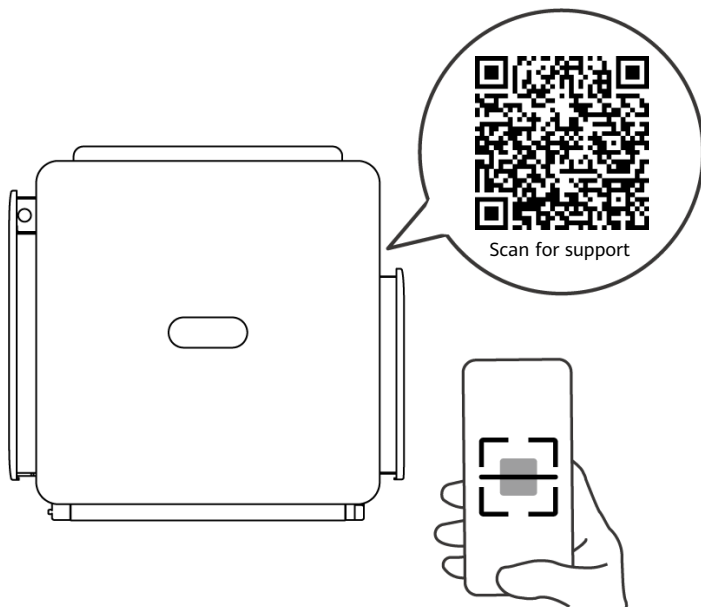

- NB** Se brukerhåndboken, sikkerhetstiltak, installasjonsvideoer og instruksjoner om oppstart og igangkjøring.
- PT-PT** Consulte o manual do utilizador, as precauções de segurança, os vídeos de instalação e as instruções de ligação e colocação em funcionamento.
- RO** Consultați manualul de utilizare, măsurile de siguranță, videoclipurile de instalare și instrucțiunile privind alimentarea și punerea în funcțiune.
- SR** Погледајте упутство за употребу, мере предострожности, видео снимке о инсталацији и упутства за укључивање и пуштање у рад.
- SK** Pozrite si používateľskú príručku, bezpečnostné opatrenia, inštaláčne videá a pokyny na zapnutie a uvedenie do prevádzky.
- SL** Oglejte si uporabniški priročnik, previdnostne ukrepe, videoposnetke za namestitev in navodila za vklop in začetek uporabe.



- SV** Innan du installerar utrustningen ska du läsa användarhandboken noggrant för att bekanta dig med produktinformationen och säkerhetsåtgärder. Produktgarantin täcker inte skada på utrustningen som uppstår på grund av att riktlinjer avseende förvaring, transport, installation och användning i detta dokument och användarhandboken inte följs. Du kan skanna QR-koden på utrustningen för att se användarhandboken och säkerhetsåtgärderna. Informationen i detta dokument kan ändras utan föregående varning. Alla ansträngningar har gjorts vid utarbetandet av detta dokument för att säkerställa att innehållet är korrekt. Dock kan inga påståenden, ingen information och inga rekommendationer i dokumentet garanteras på något sätt, uttalat eller outtalat.
- TR** Ekipman kurulumundan önce ürün bilgilerini ve güvenlik önlemlerini öğrenmek için kullanıcı kılavuzunu dikkatlice okuyun. Bu belgede ve kullanıcı kılavuzunda belirtilen saklama, taşıma, kurulum ve kullanım talimatlarına uyulmamasından kaynaklanan ekipman arızaları, ürün garantisi kapsamında değildir. Kullanıcı kılavuzunu ve güvenlik önlemlerini görüntülemek için ekipman üzerindeki kare kodu taratın. Bu belgede yer alan bilgiler bildirimde bulunulmadan değiştirilebilir. Bu belgenin hazırlanması sırasında içeriğinin doğru olması için her türlü hassasiyet gösterilmiştir, ancak bu belgede yer alan hiçbir ifade, bilgi ve öneri açık veya zımni herhangi bir türde bir garanti teşkil etmez.
- UK** Перед установленням обладнання уважно ознайомтеся з інформацією про продукт і заходи безпеки в цьому посібнику користувача. Гарантія на продукт не поширюється на випадки пошкодження обладнання через недотримання вказівок щодо зберігання, транспортування, установлення й експлуатації, які наведено в цьому документі та посібнику користувача. Зіскануйте QR-код на обладнанні, щоб переглянути посібник користувача й інформацію про заходи безпеки. Інформація в цьому документі може змінюватися без попередження. Під час підготування цього документа було докладено всіх зусиль для забезпечення точності його вмісту, проте жодні твердження, відомості чи рекомендації, наведені в цьому документі, не є жодною формою гарантії, вираженої прямо чи непрямо.

# 1

**SV** Installationskrav

**TR** Kurulum Gereksinimleri

**UK** Вимоги до встановлення

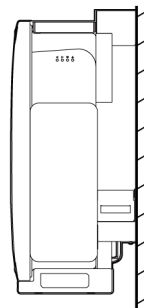
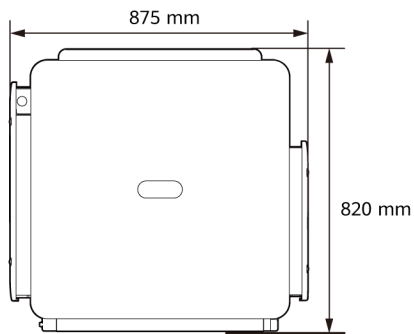
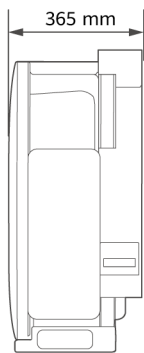

Plan 1

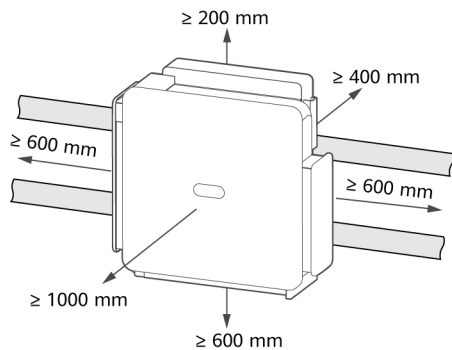

Plan 2

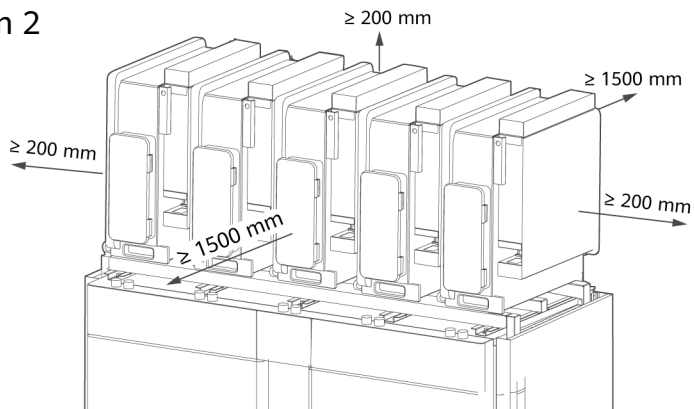

# 2

**SV** Tillbehör

**TR** Aksesuarlar

**UK** Приладдя

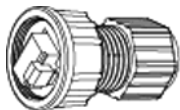

**SV** Kabelkontakt

**TR** Kablo konnektörü

**UK** Кабельний з'єднувач

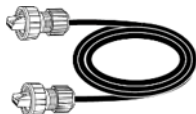

**SV** 1,2 m kommunikationskabel levereras. Om kabellängden inte uppfyller kraven, förbered en själv.

**TR** 1,2 m iletişim kablosu teslim edilir. Kablo uzunluğu gereksinimleri karşılamıyorsa kendiniz bir kablo hazırlayın.

**UK** Кабель зв'язку 1,2 м завдовжки постачається в комплекті. Якщо цієї довжини кабелю недостатньо, підготуйте кабель самостійно.



**SV** Torxnyckel

**TR** Torx anahtarı

**UK** Ключ Torx

# 3

**SV** Installera enheten

**TR** Cihaz Kurulumu

**UK** Установлення пристрою

**SV** Montera stöd

**TR** Destek Montajı

**UK** Установлення опори

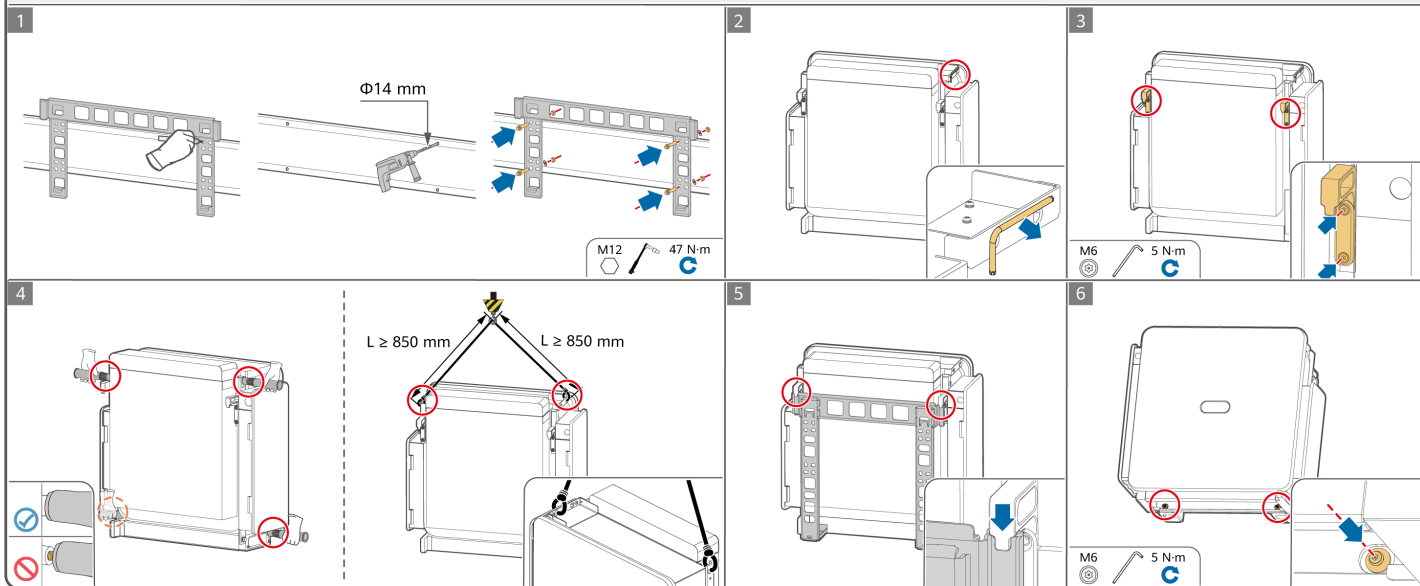

**SV** Montera DCBOX

**TR** DCBOX Montajı

**UK** Установлення DCBOX

1

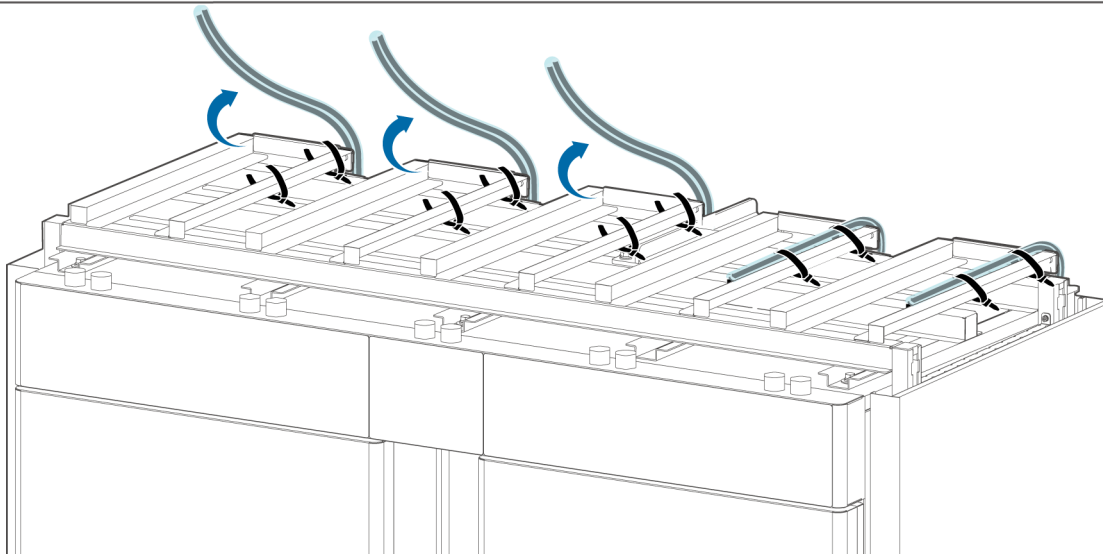

**SV** Lossa de förinstallerade DC-kablarna på ovsidan av DCBOX:en.

**TR** DCBOX'un üst kısmına önceden takılmış DC kablolarını çıkarın.

**UK** Відкріпіть попередньо встановлені кабелі постійного струму у верхній частині пристрою DCBOX.

2

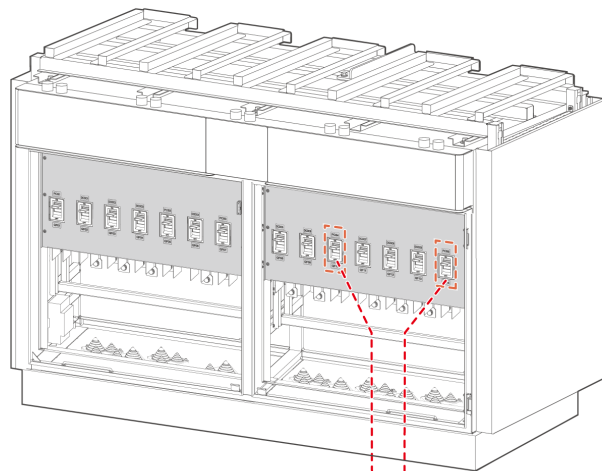
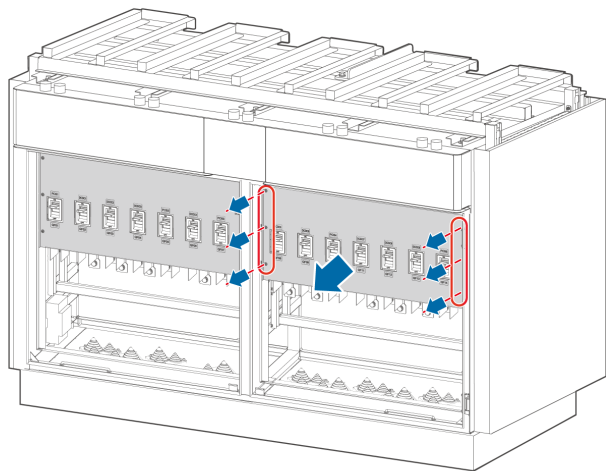

- SV** Ta bort de förinstallerade likströmskablar i de positioner ingen Smart PCS kommer att installeras.
- TR** Smart PCS'nin kurulmayacağı konumlara önceden takılmış DC güç kablolarını çıkarın.
- UK** Видаліть попередньо встановлені кабелі живлення постійного струму в тих місцях, де не буде встановлено Smart PCS.

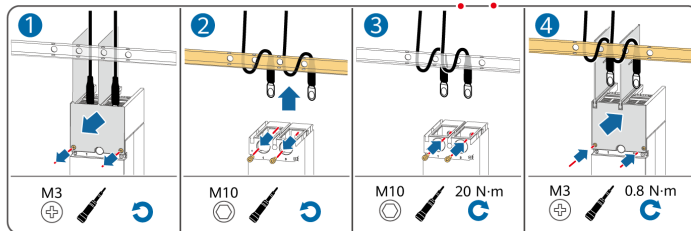

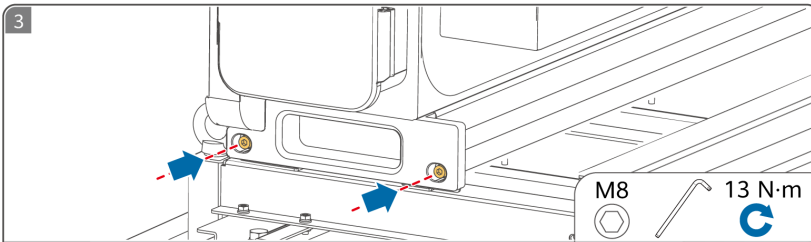

**SV** Skjut enheten längs styrskenorna och fäst Smart PCS på DCBOX:en.

**TR** Cihazı kılavuz rayları boyunca itin ve Smart PCS'yi, DCBOX'a sabitleyin.

**UK** Посуньте пристрій уздовж напрямних рейок і закріпіть Smart PCS на DCBOX.

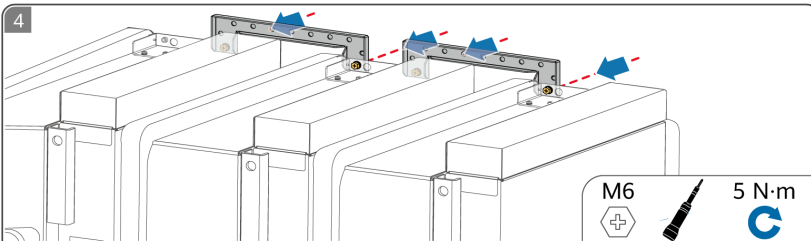

**SV** Installera enhetens ankringsfästen.

**TR** Cihaz sabitleme braketlerini takın.

**UK** Установіть кронштейни, які фіксують пристрої.

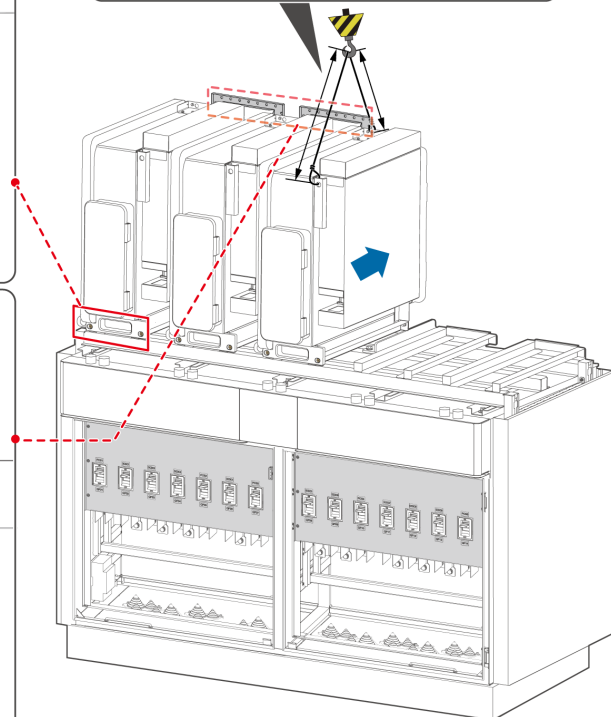
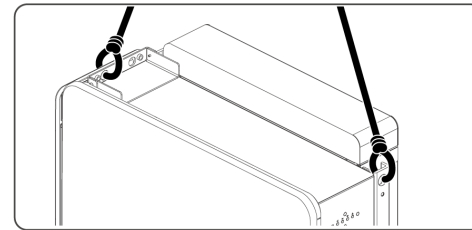

# 4

**SV** Installera en jordkabel

**TR** PE Kablosunu Takma

**UK** Під'єднання кабелю захисного заземлення

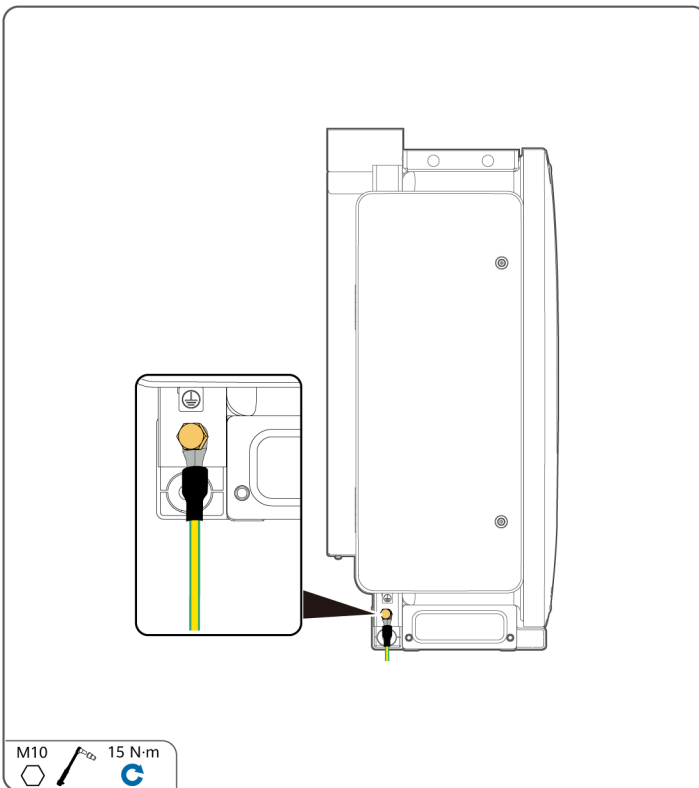
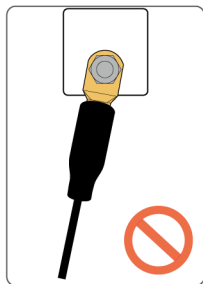
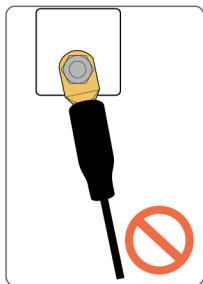
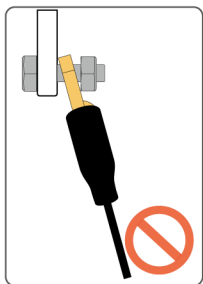
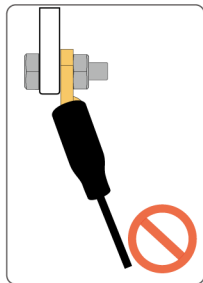
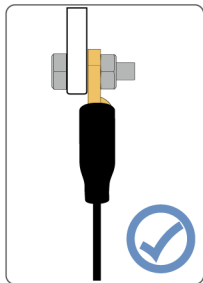
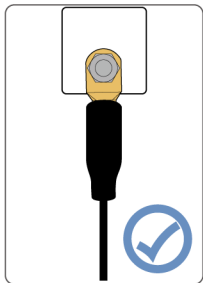

# 5

**SV** Installation av likströmskablar

**TR** DC Güç Kablolarını Takma

**UK** Під'єднання кабелів живлення постійного струму

## Plan 1

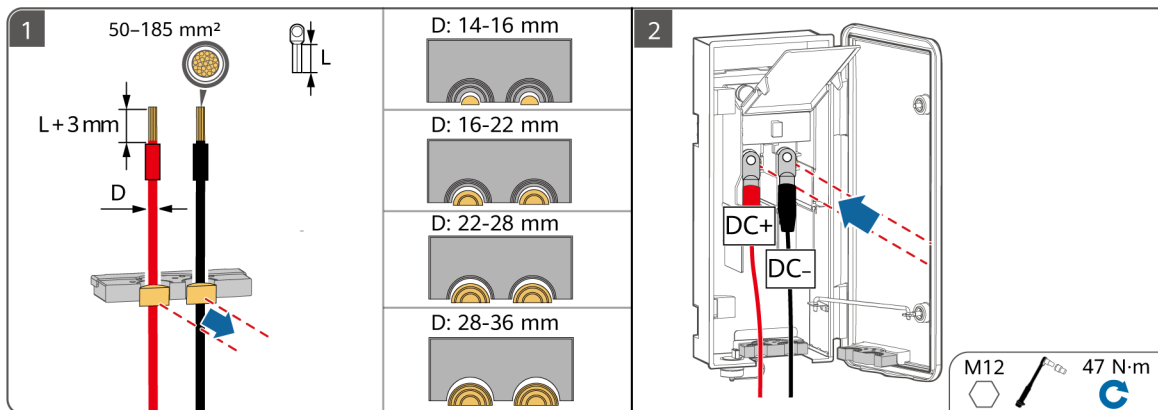

## Plan 2

1

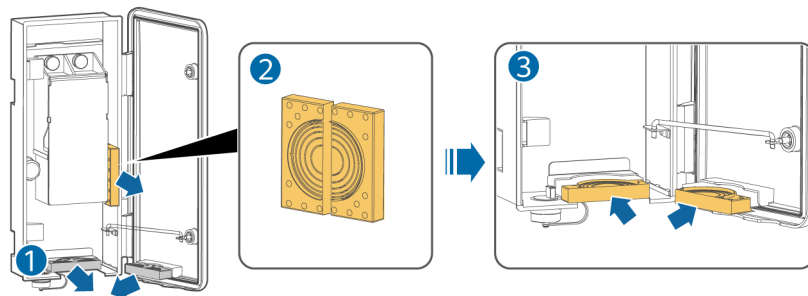

2

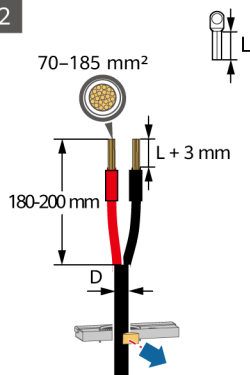

D: 24-25 mm



D: 25-37 mm



D: 37-46 mm



D: 46-55 mm



D: 55-64 mm



D: 64-66 mm



3

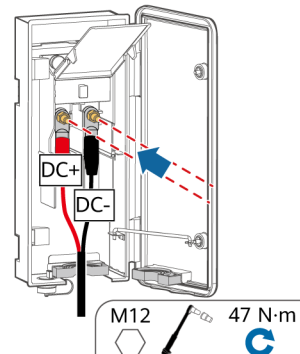

# 6

**SV** Installation av AC-strömkablar

**TR** AC Güç Kablolarını Takma

**UK** Під'єднання кабелів живлення змінного струму



- SV** Anslut inte laster mellan en Smart PCS och en växelströmsbrytare (AC-switch) switch som direkt ansluter till Smart PCS. Annarskanbrytarenutlösasav misstag. Om en växelströmsbrytare används med specifikationer bortom lokala standarder, bestämmelser eller företagets rekommendationer kan det hända att brytaren inte stängs av i rätt tid vid undantag, vilket orsakar allvarliga fel.
- TR** Bir Smart PCS ile doğrudan Smart PCS'ye bağlanan bir AC anahtarı arasına yük bağlamayın. Aksi takdirde, anahtar yanlışlıkla atabilir. Yerel standartların, düzenlemelerin veya Şirketin tavsiyelerinin ötesinde teknik özelliklere sahip bir AC anahtarı kullanılırsa anahtar istisnai durumlarda zamanında kapanmayabilir ve ciddi arızalara neden olabilir.
- UK** Не підключайте навантаження між пристроєм Smart PCS і перемикачем змінного струму, який з'єднано безпосередньо з пристроєм Smart PCS. Інакше перемикач може помилково спрацювати. Якщо використовується перемикач змінного струму, характеристики якого не відповідають місцевим стандартам, нормативам або рекомендаціям компанії, перемикач може не вимикатися вчасно в разі виникнення виняткових ситуацій, що спричинить серйозні несправності.

# Plan 1

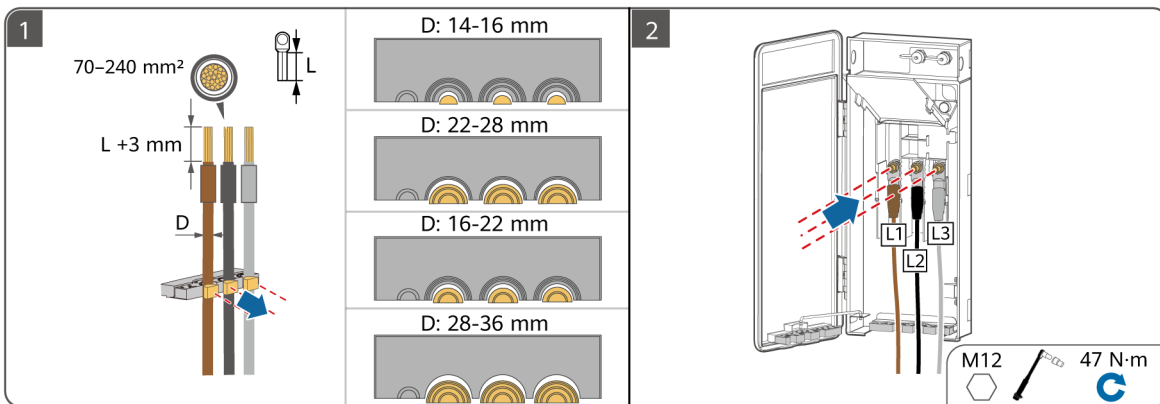

# Plan 2

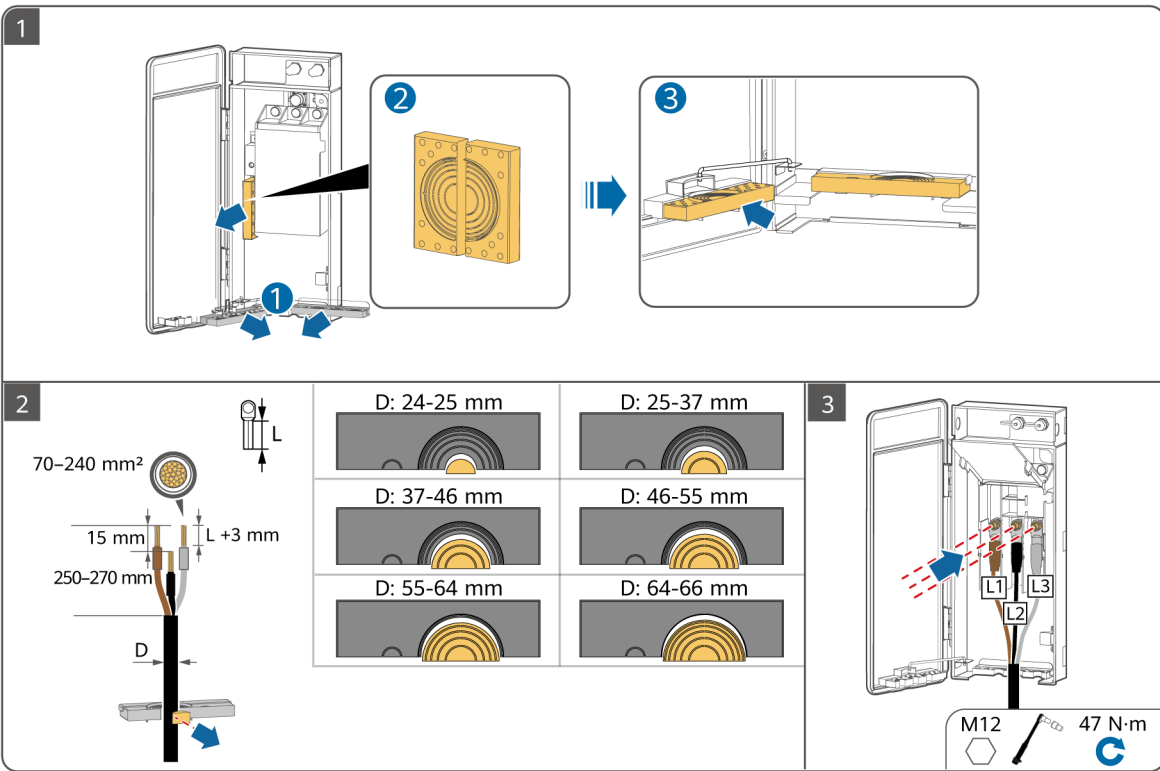

# 7

**SV** Installation av FE-kommunikationskablar

**TR** FE İletişim Kablolarının Kurulumu

**UK** Під'єднання FE-кабелів зв'язку

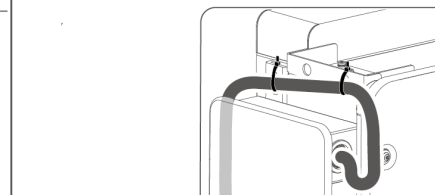
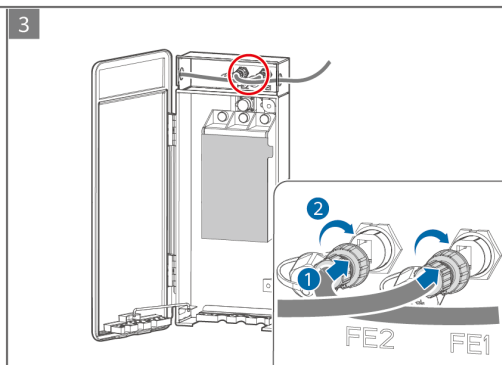
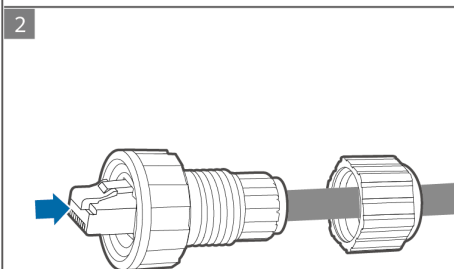
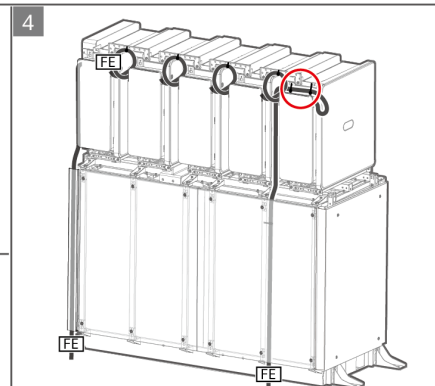
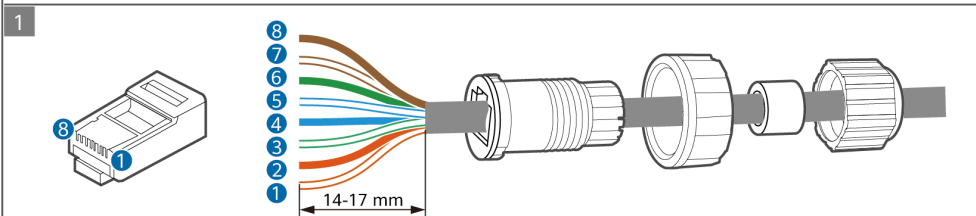
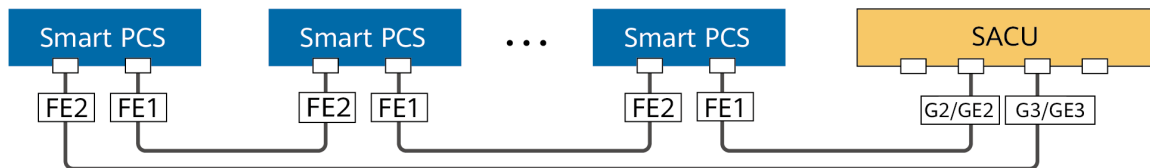

	1	2	3	4	5	6	7	8
<b>SV</b>	Vit-och-orange	Orange	Vit-och-grön	Blå	Vit-och-blå	Grön	Vit-och-brun	Brun
<b>TR</b>	Beyaz ve turuncu	Turuncu	Beyaz ve yeşil	Mavi	Beyaz ve mavi	Yeşil	Beyaz ve kahverengi	Kahverengi
<b>UK</b>	Білий з оранжевим	Оранжевий	Білий із зеленим	Синій	Білий із синім	Зелений	Білий із коричневим	Коричневий

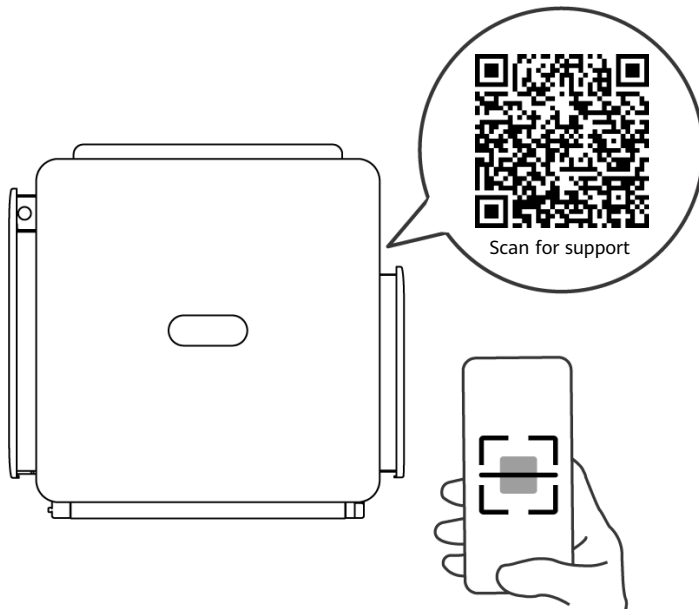

- SV** Se användarhandboken, säkerhetsföreskrifter, installationsvideor och instruktioner om hur man slår på och driftsätter.
- TR** Açma ve devreye alma ile ilgili kullanıcı kılavuzunu, güvenlik önlemlerini, kurulum videolarını ve talimatları görüntüleyin.
- UK** Перегляньте посібник користувача, інформацію про заходи безпеки, відео про встановлення та інструкції щодо ввімкнення і введення в експлуатацію.



**Huawei Technologies Co., Ltd.**

Huawei Industrial Base

Bantian, Longgang

Shenzhen 518129

People's Republic of China

<https://e.huawei.com>